



PMP 30

CZ **MP3 PŘEHRÁVAČ**
NÁVOD K OBSLUZE

SK **MP3 PREHRÁVAČ**
NÁVOD NA OBSLUHU

PL **ODTWARZACZ MP3**
INSTRUKCJA OBSŁUGI

HU **MP3 LEJÁTSZÓ**
HASZNÁLATI ÚTMUTATÓ

DE **MP3-PLAYER**
BEDIENUNGSANLEITUNG

GB **MP3 PLAYER**
INSTRUCTION MANUAL

HR/BIH **MP3 PLAYER**
UPUTE ZA UPORABU

SI **MP3 PREDVAJALNIK**
NAVODILA

SR/MNE **MP3 PLEJER**
UPUTSTVO ZA UPOTREBU

ET **MP3-MÄNGIJA**
KASUTUSJUHEND

LT **MP3 GROTUVAS**
INSTRUKCIJŲ VADOVAS

LV **MP3 ATSKANOTĀJS**
ROKASGRĀMĀTA

■ Před uvedením výrobku do provozu si důkladně pročtěte tento návod a bezpečnostní pokyny, které jsou v tomto návodu obsaženy. Návod musí být vždy přiložen k přístroji. ■ Před uvedením výrobku do prevádzky si dôkladne prečítajte tento návod a bezpečnostné pokyny, ktoré sú v tomto návode obsiahnuté. Návod musí byť vždy priložený k prístroju. ■ Przed pierwszym użyciem urządzenia prosimy o uważne zapoznanie się z instrukcjami dotyczącymi bezpieczeństwa i użytkowania. Instrukcja obsługi musi być zawsze dołączona. ■ A termék használatba vétele előtt figyelmesen olvassa el ezt a használati útmutatót és az útmutatóban található biztonsági rendelkezéseket. A használati útmutatót tartsa a készülék közelében. ■ Bitte lesen Sie vor der Inbetriebnahme des Produktes diese Anleitung und die darin enthaltenen Sicherheitshinweise aufmerksam durch. Die Bedienungsanleitung muss dem Gerät immer beigelegt sein. ■ Always read the safety&use instructions carefully before using your appliance for the first time. The user's manual must be always included. ■ Üvijek pročitajte sigurnosne upute i upute za uporabu prije prvog korištenja vašeg uređaja. Upute moraju uvijek biti priložene. ■ Pred vklopom izdelka temeljito preberite ta navodila in varnostne napotke, ki so navedeni v teh navodilih. Navodila morajo biti vedno priložena k napravi. ■ Uvek pažljivo pročitajte uputstva za sigurnost i upotrebu pre upotrebe uređaja po prvi put. Korisničko uputstvo mora uvek biti priloženo. ■ Enne seadme esmakordset kasutamist lugege ohutus- ja kasutusjuhised alati hoolikalt läbi. Kasutusjuhend peab alati kaasas olema. ■ Pirms naudodamiesi prietaisu pirmąjį kartą, visuomet atidžiai perskaitykite saugos ir naudojimo instrukcijas. Kartu su gaminiu visada privalo būti jo naudotojo vadovas. ■ Pirms ierīces pirmās lietošanas reizes vienmēr rūpīgi izlasiet drošības un lietošanas norādījumus. Rokasgrāmata vienmēr jāpievieno ierīcei.

BEZPEČNOSTNÍ POKYNY

Čtěte pozorně a uschovejte pro budoucí potřebu!

CZ



Aby se zabránilo možnému poškození sluchu, vyvarujte se dlouhodobému poslechu při vysoké hlasitosti.

Pozorně si přečtěte a uložte k dalšímu použití!

- Než přístroj zapnete a začnete používat, přečtěte si důkladně tento návod a řiďte se pokyny zde uvedenými. Uchovejte příručku pro případné nahlédnutí v budoucnu.
- Dodržujte veškerá upozornění uvedená v dokumentaci dodávané s přístrojem.
- Před čištěním přístroj vypněte a odpojte od napájení. K čištění nepoužívejte tekuté čisticí přípravky nebo přípravky ve spreji. K čištění použijte navlhčený hadřík.
- Používejte pouze příslušenství doporučené výrobcem. V opačném případě hrozí riziko úrazu nebo poškození spotřebiče.
- Přístroj nepoužívejte v blízkosti vody a na vlhkých místech, například v blízkosti bazény, vany, kuchyňského dřezu. Přístroj nesmí být vystaven kapající nebo stříkající vodě, v blízkosti spotřebiče nestavte nádoby naplněné tekutinami.
- Spotřebič smí být napájen pouze z napájecích zdrojů uvedených v návodu. Ohledně napájení přístroje z baterií se řiďte pokyny v návodu k obsluze.
- Spotřebič chraňte před vniknutím kapalin a cizích předmětů a nezasouvejte žádné předměty do otvorů přístroje.
- Neotevírejte kryt přístroje. Uvnitř se nenacházejí žádné uživatelsky nastavitelné prvky. Opravu svěřte výhradně kvalifikovanému servisnímu personálu.
- Baterie nevystavujte nadměrnému teplu, například přímému slunci, ohni a podobně.
- Přístroj nevystavujte působení zdrojů tepla, jako jsou radiátory, topení, nebo jiné spotřebiče produkující teplo, například zesilovače.
- Změny nebo modifikace, které nejsou výslovně schválené a uvedené v instrukcích, mohou vést ke ztrátě oprávnění přístroj používat.
- Nadměrný akustický tlak ze sluchátek může vést k poškození sluchu.

POPIS PŘÍSTROJE

CZ

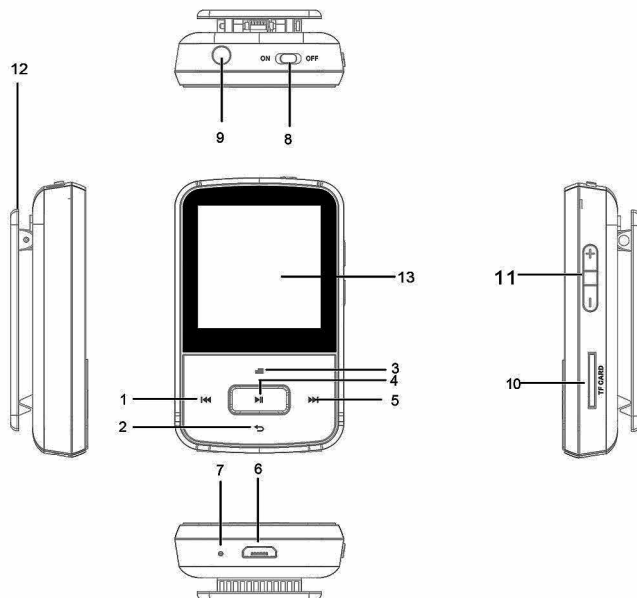

1. Předchozí menu / Posun vzad
2. Hlavní menu (držet)/Zpět/Pohyb dolů
3. Podmenu / Zámek (držet) / Pohyb nahoru
4. Přehrávání/Pauza/Enter/Vypnutí (držet)
5. Další menu / Posuv vpřed
6. Mikro USB
7. Mikrofon
8. Vypínač
9. Konektor sluchátek
10. Slot SD karty
11. Hlasitost +/-
12. Spona
13. TFT displej 1,5"

OBSAH BALENÍ

1. Přehrávač
2. Sluchátka
3. Kabel Mikro-USB
4. Silikonové pouzdro
5. Stručný průvodce

POUŽÍVÁNÍ PŘÍSTROJE

Základní operace

Zapnutí přehrávače

- Posuňte vypínač do polohy „ON“ a dlouhým stiskem ► (cca 3 vteřiny) přístroj zapněte.
- Posunutím vypínače do polohy „OFF“ nebo dlouhým stiskem ► přístroj vypnete.

Zámek tlačítek

- Uzamčení: Stiskněte dlouze ≡ tak, aby se zobrazil symbol zamknutí.
- Odemčení: Stiskněte dlouze ≡ tak, aby se zobrazil symbol odemknutí.

Nabíjení baterie

Když se na displeji objeví indikátor baterie, je třeba přístroj nabít.

Přístroj nabízí dvě možnosti nabíjení:

- Nabíjení pomocí USB konektoru
- Nabíjení pomocí USB síťového adaptéru (není přiložen)

Poznámka: Doba nabíjení by neměla překročit 4 hodiny. Doporučujeme přístroj před nabíjením vypnout.

Definice stisku tlačítek

Akce	Popis
Krátký stisk	Stisk kratší než 1–2 vteřiny
Dlouhý stisk	Stisk delší než 1–2 vteřiny
Podržení	Podržení jednoho tlačítka stisknutého

Hudební přehrávač

Během zobrazení kteréhokoli menu se můžete dlouhým stiskem ↶ vrátit do hlavního menu a zde přejít do režimu hudebního přehrávače.



Přehrávání hudby

1. V hlavním menu vyberte ikonu hudby a stiskem ► vstupte do hudebního menu.
2. Stiskem ≡/ ↶ procházejte shora dolů možnosti reprodukce: *All songs* (všechny skladby), *Artists* (interpreti), *Albums* (alba), *Genres* (žánry), *Playlists* (seznamy skladeb) nebo *Create playlists* (vytvořit seznamy skladeb).
3. Stiskem ► potvrďte volbu a spusťte reprodukci.

Během přehrávání hudby můžete stiskem ≡ vstoupit do podnabídek a stiskem ► vybrat požadovanou volbu.

- **Repeat** (režim opakování)
Na výběr zde máte ze 4 možností: Vypnout opakování (Off), Opakovat 1 skladbu, Opakovat vše (All) a Návrat zpět k zobrazení reprodukce.
- **Shuffle** (náhodná reprodukce)
Zapněte nebo vypněte přehrávání v náhodném pořadí.
- **Ekvalizér**
Na výběr zde máte 7 nastavení ekvalizéru:
Off (vypnuto), *Rock*, *Funk*, *Hip Hop*, *Jazz*, *Classical*, *Techno*, *Custom* (uživatelské nastavení)
- **Add to playlist** (přidat do seznamu skladeb)
Připraveny jsou pro vás 3 seznamy skladeb, tzv. Playlists: „*Playlist on the go [1]*“, „*Playlist on the go [2]*“ a „*Playlist on the go [3]*“. Právě hranou skladbu můžete přidat do libovolného z těchto tří seznamů.
- **Remove from playlist** (odebrat ze seznamu skladeb)
Právě hranou skladbu můžete ze seznamu skladeb odebrat.
- **Bookmarks** (záložky)
Během přehrávání skladby můžete stisknout ► a vložit na toto místo záložku pro pozdější snadné vyhledání. Záložka je označena časem ve formátu „*hh:mm:ss*“. Uložené záložky můžete vyhledat pomocí volby „*Go to bookmark*“ (přejít na záložku) v podnabídce „*Bookmarks*“ (záložky). Záložku můžete vymazat pomocí volby „*Delete bookmark*“. V jedné skladbě můžete uložit až 10 záložek.
- **Delete** (Vymazat)

Tato volba umožňuje vymazání skladeb. Zobrazí se dotaz „xyz delete?“ (Vymazat skladbu xyz?). Stiskem ► vyberte Yes (ano) a skladbu vymažte.

CZ

Nastavení

Během zobrazení kteréhokoli menu se můžete dlouhým stiskem ↵ vrátit do hlavního menu a zde přejít do menu nastavení.



1. V hlavním menu vyberte ikonu nastavení a stiskem ► vstupte do menu nastavení.
2. K dispozici jsou následující nastavení: *Play mode* (Režim reprodukce), *Sound setting* (Nastavení zvuku), *Sleep timer* (Časovač), *Power off* (Vypínání), *Backlight timer* (Interval podsvícení), *Clock style* (Zobrazení hodin), *Date and time* (Datum a čas), *Language* (Jazyk), *Information* (Informace), *Format device* (Formátování), *Factory settings* (Tovární nastavení).

Poznámky:

- Po uplynutí doby reprodukce nastavené časovačem *Sleep Timer* se přehrávač automaticky vypne.
- Režim opakované a náhodné reprodukce je aktivován podle vaší volby.
- Můžete vybrat jazyk podle svých potřeb.
- V nabídce *Information* zobrazíte informace o přehrávači.
- Můžete nastavit časový interval podsvícení displeje
- Můžete formátovat paměť přístroje nebo provést reset do továrního nastavení.

Nahrávání

Během zobrazení kteréhokoli menu se můžete dlouhým stiskem ↵ vrátit do hlavního menu a zde přejít do menu nahrávání.



1. V hlavním menu vyberte ikonu nahrávání a stiskem ► vstupte do menu nahrávání.
2. Zobrazí se seznam voleb, kterým můžete procházet pomocí ⇌/↵: *Start Voice Recording* (Spustit nahrávání hlasu), *Recordings library* (Knihovna nahrávek), *Storage* (Uložení), *Recording Format* (Formát nahrávky) a *Record Settings* (Nastavení nahrávání).

Poznámky:

- Rychlé nahrávání: Přejděte na *Start Voice Recording*, stiskem ► spustíte nahrávání a dlouhým stiskem ↵ můžete rychle uložit obsah nahrávky.
- V knihovně nahrávek můžete prohlížet nahrané soubory nebo jednotlivé soubory vymazat.
- Stiskněte ► pro pauzu nebo zastavení nahrávání.
- Chcete-li si nahrávky poslechnout, přejděte do knihovny (*Recordings library*) a přehrávejte nahrávky stejným způsobem jako hudbu.

FM rádio

Během zobrazení kteréhokoli menu se můžete dlouhým stiskem ↵ vrátit do hlavního menu a zde přejít do režimu rozhlasového přijímače.

CZ



1. V hlavním menu vyberte ikonu rádiového přijímače a stiskem ► vstupte do režimu rozhlasového přijímače.
 2. Stiskem ◀/▶ můžete prohledávat rozhlasové stanice manuálně.
 3. V režimu rozhlasového můžete stiskem ≡ zobrazit podnabídku voleb: *Save to preset* (Uložit do předvoleb), *Clear preset* (Vymazat předvolbu), *Auto tune* (Automatické ladění), *Start FM recording* (Spustit FM nahrávání) a *Tuner Region* (Region přijímače)
- **Save to preset**
Naladěnou frekvenci můžete uložit do paměti přístroje jako předvolenou stanici. Uložit lze až 30 předvoleb.
 - **Clear preset**
Stiskem ► předvolenou stanici vymažete.
 - **Auto tune**
Stiskem ► přejdete do režimu automatického ladění. Zobrazí se „Do you want to autotune?“ Vyberte *Yes* nebo *No* a potvrďte stiskem ►. Vyberete-li *Yes*, spustí se automatické vyhledávání stanic a jejich ukládání do paměti přístroje.
 - **FM recording**
Během poslechu rozhlasového vysílání stiskněte ≡, vyberte nabídku *Start FM recording* a stiskem ► spustíte nahrávání. Dlouhým stiskem ↵ nahrávku uložíte ve formátu WAV pod názvem *FM REC001*, *FM REC002*... Uložené FM nahrávky naleznete pomocí Prohlížeče souborů (viz dále) ve složce *Record*.
 - **Tuner region**
V různých zemích jsou používány odlišné systémy ladění. Nacházíte-li se v Japonsku, je třeba zvolit *Japan Band*, nacházíte-li se v Evropě, je třeba zvolit *European Band*.

Prohlížeč souborů

Během zobrazení kteréhokoli menu se můžete dlouhým stiskem ↵ vrátit do hlavního menu a zde přejít do režimu prohlížeče souborů.



Zvýrazněte ikonu složky a stiskem ▶ vstupte do režimu prohlížeče souborů. Zde můžete prohlížet soubory uložené v zařízení, včetně hudebních souborů, nahrávek a obrázků.

Poznámka:

- Při přehrávání hudby v režimu prohlížeče souborů budou skladby přehrávány po jednotlivých složkách. Je-li zapnuta funkce přehrávání v náhodném pořadí, budou skladby zamíchány v rámci složky.

TECHNICKÉ ÚDAJE

Obrazovka	TFT displej 128 × 128 bodů, 1,5 palce
Interní paměť	8 GB
Audio formát	MP3/WMA/OGG/APE/FLAC/WAV/ACELP
Formát nahrávání	FM/MIC záznam ve formátu WAV
Baterie	Li-Pol akumulátor 300 mAh
FM frekvence	87,5–108 MHz
Micro-SD karta	Možnost rozšíření až na 32 GB
Formát fotografií	JPG, BMP a GIF
Doba nabíjení	3 hodiny

VYUŽITÍ A LIKVIDACE ODPADU

Balící papír a vlnitá lepenka – odevzdat do sběrných surovin. Přebalová folie, PE sáčky, plastové díly – do sběrných kontejnerů na plasty.

LIKVIDACE VÝROBKU PO UKONČENÍ ŽIVOTNOSTI

Likvidace použitých elektrických a elektronických zařízení (platí v členských zemích EU a dalších evropských zemích se zavedeným systémem třídění odpadu)

Vyobrazený symbol na produktu nebo na obalu znamená, že s produktem by nemělo být nakládáno jako s domovním odpadem. Produkt odevzdejte na místo určené pro recyklaci elektrických a elektronických zařízení. Správnou likvidací produktu zabráníte negativním vlivům na lidské zdraví a životní prostředí. Recyklace materiálů přispívá k ochraně přírodních zdrojů. Více informací o recyklaci tohoto produktu Vám poskytne obecní úřad, organizace pro zpracování domovního odpadu nebo prodejní místo, kde jste produkt zakoupili.



08/05

Tímto K+B Progres, a.s. prohlašuje, že typ rádiového zařízení ECG PMP 30 je v souladu se směrnicí 2014/53/EU.

Úplné znění EU Prohlášení o shodě je k dispozici na internetové adrese: www.ecg-electro.eu



Návod k obsluze je k dispozici na webových stránkách www.ecg-electro.eu.

Změna textu a technických parametrů vyhrazena.

BEZPEČNOSTNÉ POKYNY

Čítajte pozorne a uschovajte na budúcu potrebu!



Aby sa zabránilo možnému poškodeniu sluchu, vyvarujte sa dlhodobého počúvania pri vysokej hlasitosti.

SK

Pozorne si prečítajte a uložte na ďalšie použitie!

- Skôr ako prístroj zapnete a začnete používať, prečítajte si dôkladne tento návod a riadte sa pokynmi tu uvedenými. Uchovajte príručku na prípadné nahliadnutie v budúcnosti.
- Dodržujte všetky upozornenia uvedené v dokumentácii dodávané s prístrojom.
- Pred čistením prístroj vypnite a odpojte od napájania. Na čistenie nepoužívajte tekuté čistiace prípravky alebo prípravky v spreji. Na čistenie použite navlhčenú handričku.
- Používajte iba príslušenstvo odporúčané výrobcom. V opačnom prípade hrozí riziko úrazu alebo poškodenia spotrebiča.
- Prístroj nepoužívajte v blízkosti vody a na vlhkých miestach, napríklad v blízkosti bazény, vane, kuchynského drezu. Prístroj nesmie byť vystavený kvapkajúcej alebo striekajúcej vode, v blízkosti spotrebiča nestavajte nádoby naplnené tekutinami.
- Spotrebič sa smie napájať iba z napájacích zdrojov uvedených v návode. Čo sa týka napájania prístroja z batérií, riadte sa pokynmi v návode na obsluhu.
- Spotrebič chráňte pred vniknutím kvapalín a cudzích predmetov a nezasúvajte žiadne predmety do otvorov prístroja.
- Neotvárajte kryt prístroja. Vnútri sa nenachádzajú žiadne používateľsky nastaviteľné prvky. Opravu zverte výhradne kvalifikovanému servisnému personálu.
- Batérie nevystavujte nadmernému teplu, napríklad priamemu slnku, ohňu a podobne.
- Prístroj nevystavujte pôsobeniu zdrojov tepla, ako sú radiátory, kúrenie, alebo iné spotrebiče produkujúce teplo, napríklad zosilňovače.
- Zmeny alebo modifikácie, ktoré nie sú výslovne schválené a uvedené v inštrukciách, môžu viesť k strate oprávnenia prístroj používať.
- Nadmerný akustický tlak zo slúchadiel môže viesť k poškodeniu sluchu.

POPIS PRÍSTROJA

SK

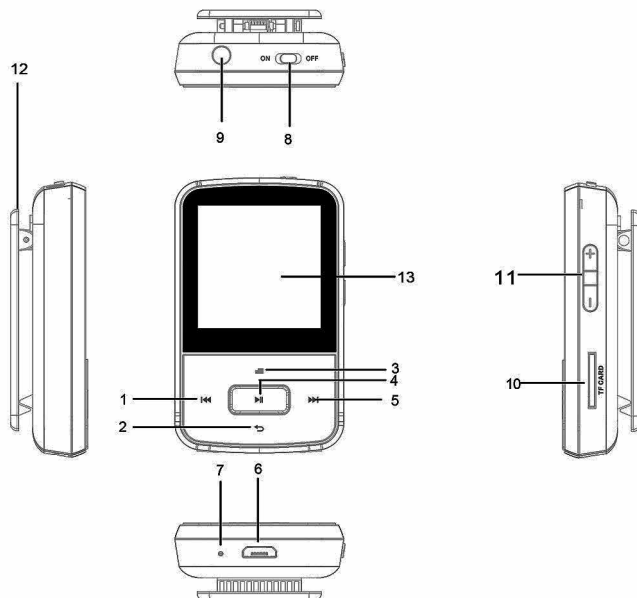

1. Predchádzajúce menu/Posun vzad
2. Hlavné menu (držať)/Späť/Pohyb dole
3. Podmenu/Zámok (držať)/Pohyb hore
4. Prehrávanie/Pauza/Enter/Vypnutie (držať)
5. Ďalšie menu/Posuv vpred
6. Mikro USB
7. Mikrofón
8. Vypínač
9. Konektor slúchadiel
10. Slot SD karty
11. Hlasitosť +/-
12. Spona
13. TFT displej 1,5"

OBSAH BALENIA

1. Prehrávač
2. Slúchadlá
3. Kábel Mikro USB
4. Silikónové puzdro
5. Stručný sprievodca

POUŽÍVANIE PRÍSTROJA

Základné operácie

Zapnutie prehrávača

- Posuňte vypínač do polohy „ON“ a dlhým stlačením ► (cca 3 sekundy) prístroj zapnite.
- Posunutím vypínača do polohy „OFF“ alebo dlhým stlačením ► prístroj vypnite.

Zámka tlačidiel

- Uzamknutie: Stlačte dlho ≡ tak, aby sa zobrazil symbol zamknutia.
- Odomknutie: Stlačte dlho ≡ tak, aby sa zobrazil symbol odomknutia.

Nabíjanie batérie

Keď sa na displeji objaví indikátor batérie, je potrebné prístroj nabíť.

Prístroj ponúka dve možnosti nabíjania:

- Nabíjanie pomocou USB konektora
- Nabíjanie pomocou USB sieťového adaptéra (nie je priložený)

Poznámka: Čas nabíjania by nemal prekročiť 4 hodiny. Odporúčame prístroj pred nabíjaním vypnúť.

Definícia stlačenia tlačidiel

Akcia	Popis
Krátke stlačenie	Stlačenie kratšie ako 1 – 2 sekundy
Dlhé stlačenie	Stlačenie dlhšie ako 1 – 2 sekundy
Podržanie	Podržanie jedného tlačidla stlačeného

SK

Hudobný prehrávač

Počas zobrazenia ktoréhokolvek menu sa môžete dlhým stlačením ↵ vrátiť do hlavného menu a tu prejsť do režimu hudobného prehrávača.

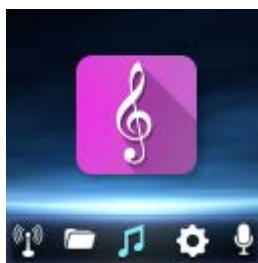

Prehrávanie hudby

1. V hlavnom menu vyberte ikonu hudby a stlačením ► vstúpte do hudobného menu.
2. Stlačením ⇌ ↵ prechádzajte zhora dole možnosti reprodukcie: *All songs* (všetky skladby), *Artists* (interpreti), *Albums* (albumy), *Genres* (žánre), *Playlists* (zoznamy skladieb) alebo *Create playlists* (vytvoriť zoznamy skladieb).
3. Stlačením ► potvrdíte voľbu a spustíte reprodukciu.

Počas prehrávania hudby môžete stlačením ⇌ vstúpiť do podponúk a stlačením ► vybrať požadovanú voľbu.

- **Repeat** (režim opakovania)
Na výber tu máte zo 4 možností: Vypnúť opakovania (Off), Opakovať 1 skladbu, Opakovať všetko (All) a Návrat späť k zobrazeniu reprodukcie.
- **Shuffle** (náhodná reprodukcia)
Zapnite alebo vypnite prehrávanie v náhodnom poradí.
- **Ekvalizér**
Na výber tu máte 7 nastavení ekvalizéra:
Off (vypnuté), *Rock*, *Funk*, *Hip Hop*, *Jazz*, *Classical*, *Techno*, *Custom* (používateľské nastavenie)
- **Add to playlist** (pridať do zoznamu skladieb)
Prípravené sú pre vás 3 zoznamy skladieb, tzv. Playlists: „*Playlist on the go [1]*“, „*Playlist on the go [2]*“ a „*Playlist on the go [3]*“. Práve hranú skladbu môžete pridať do ľubovoľného z týchto troch zoznamov.
- **Remove from playlist** (odobrať zo zoznamu skladieb)
Práve hranú skladbu môžete zo zoznamu skladieb odobrať.
- **Bookmarks** (záložky)
Počas prehrávania skladby môžete stlačiť ► a vložiť na toto miesto záložku pre neskoršie ľahké vyhľadanie. Záložka je označená časom vo formáte „*hh:mm:ss*“. Uložené záložky môžete vyhľadať pomocou voľby „*Go to bookmark*“ (prejsť na záložku) v podponuke „*Bookmarks*“ (záložky). Záložku môžete vymazať pomocou voľby „*Delete bookmark*“. V jednej skladbe môžete uložiť až 10 záložiek.

- **Delete** (Vymazať)
Táto voľba umožňuje vymazanie skladieb. Zobrazí sa otázka „xyz delete?“ (Vymazať skladbu xyz?). Stlačením ► vyberte *Yes* (áno) a skladbu vymažte.

Nastavenie

SK

Počas zobrazenia ktoréhokoľvek menu sa môžete dlhým stlačením ↵ vrátiť do hlavného menu a tu prejsť do menu nastavenia.



1. V hlavnom menu vyberte ikonu nastavenia a stlačením ► vstúpte do menu nastavenia.
2. K dispozícii sú nasledujúce nastavenia: *Play mode* (Režim reprodukcie), *Sound setting* (Nastavenie zvuku), *Sleep timer* (Časovač), *Power off* (Vypínanie), *Backlight timer* (Interval podsvietenia), *Clock style* (Zobrazenie hodín), *Date and time* (Dátum a čas), *Language* (Jazyk), *Information* (Informácia), *Format device* (Formátovanie), *Factory settings* (Továrenské nastavenie).

Poznámky:

- Po uplynutí času reprodukcie nastaveného časovačom *Sleep Timer* sa prehrávač automaticky vypne.
- Režim opakovanej a náhodnej reprodukcie je aktivovaný podľa vašej voľby.
- Môžete vybrať jazyk podľa svojich potrieb.
- V ponuke *Information* zobrazíte informácie o prehrávači.
- Môžete nastaviť časový interval podsvietenia displeja
- Môžete formátovať pamäť prístroja alebo vykonať reset do továrenského nastavenia.

Nahrávanie

Počas zobrazenia ktoréhokoľvek menu sa môžete dlhým stlačením ↵ vrátiť do hlavného menu a tu prejsť do menu nahrávania.



1. V hlavnom menu vyberte ikonu nahrávania a stlačením ► vstúpte do menu nahrávania.
2. Zobrazí sa zoznam volieb, ktorým môžete prechádzať pomocou ⇌ ↵: *Start Voice Recording* (Spustiť nahrávanie hlasu), *Recordings library* (Knižnica nahrávok), *Storage* (Uloženie), *Recording Format* (Formát nahrávky) a *Record Settings* (Nastavenia nahrávania).

Poznámky:

- Rýchle nahrávanie: Prejdite na *Start Voice Recording*, stlačením ► spustíte nahrávanie a dlhým stlačením ↵ môžete rýchlo uložiť obsah nahrávky.
- V knižnici nahrávok môžete prezerat' nahrané súbory alebo jednotlivé súbory vymazať.
- Stlačte ► pre pauzu alebo zastavenie nahrávania.

- Ak si chcete nahrávky vypočuť, prejdite do knižnice (*Recordings library*) a prehrávajte nahrávky rovnakým spôsobom ako hudbu.

FM rádio

Počas zobrazenia ktoréhokolvek menu sa môžete dlhým stlačením ↵ vrátiť do hlavného menu a tu prejsť do režimu rozhlasového prijímača.

SK



1. V hlavnom menu vyberte ikonu rádiového prijímača a stlačením ► vstúpte do režimu rozhlasového prijímača.
 2. Stlačením ◀◀/▶▶ môžete prehľadávať rozhlasové stanice manuálne.
 3. V režime rozhlasového vysielania môžete stlačením ≡ zobrazíť podponuku volieb: *Save to preset* (Uložiť do predvolieb), *Clear preset* (Vymazať predvolbu), *Auto tune* (Automatické ladenie), *Start FM recording* (Spustiť FM nahrávanie) a *Tuner Region* (Región prijímača)
- **Save to preset**
Naladenú frekvenciu môžete uložiť do pamäte prístroja ako predvolenú stanicu. Uložiť je možné až 30 predvolieb.
 - **Clear preset**
Stlačením ► predvolenú stanicu vymažete.
 - **Auto tune**
Stlačením ► prejdete do režimu automatického ladenia. Zobrazí sa „Do you want to autotune?“ Vyberte *Yes* alebo *No* a potvrdíte stlačením ►. Ak vyberiete *Yes*, spustí sa automatické vyhľadávanie staníc a ich ukladanie do pamäte prístroja.
 - **FM recording**
Počas počúvania rozhlasového vysielania stlačte ≡, vyberte ponuku *Start FM recording* a stlačením ► spustíte nahrávanie. Dlhým stlačením ↵ nahrávku uložíte vo formáte WAV pod názvom *FM REC001*, *FM REC002*... Uložené FM nahrávky nájdete pomocou Prehľadávača súborov (pozrite ďalej) v priečinku *Record*.
 - **Tuner region**
V rôznych krajinách sa používajú odlišné systémy ladenia. Ak sa nachádzate v Japonsku, je potrebné zvoliť *Japan Band*, ak sa nachádzate v Európe, je potrebné zvoliť *European Band*.

Prehľadávač súborov

Počas zobrazenia ktoréhokoľvek menu sa môžete dlhým stlačením ↵ vrátiť do hlavného menu a tu prejsť do režimu prehľadávača súborov.

SK



Zvýraznite ikonu zložky a stlačením ► vstúpte do režimu prehľadávača súborov. Tu môžete prezerat' súbory uložené v zariadení, vrátane hudobných súborov, nahrávok a obrázkov.

Poznámka:

- Pri prehrávaní hudby v režime prehľadávača súborov sa budú skladby prehrávať po jednotlivých priečiinkoch. Ak je zapnutá funkcia prehrávania v náhodnom poradí, budú skladby zamiešané v rámci priečinka.

TECHNICKÉ ÚDAJE

Obrazovka	TFT displej 128 × 128 bodov, 1,5 palca
Interná pamäť	8 GB
Audio formát	MP3/WMA/OGG/APE/FLAC/WAV/ACELP
Formát nahrávania	FM/MIC záznam vo formáte WAV
Batéria	Li-Pol akumulátor 300 mAh
FM frekvencia	87,5 – 108 MHz
Micro-SD karta	Možnosť rozšírenia až na 32 GB
Formát fotografií	JPG, BMP a GIF
Čas nabíjania	3 hodiny

VYUŽITIE A LIKVIDÁCIA OBALOV

Baliaci papier a vlnitá lepenka – odovzdajte do zberných surovín. Prebalová fólia, PE vrecká, plastové diely – vyhadzujte do kontajnerov na plasty.

LIKVIDÁCIA VÝROBKU PO SKONČENÍ ŽIVOTNOSTI

Likvidácia použitých elektrických a elektronických zariadení (platí v členských krajinách EÚ a ďalších európskych krajinách so zavedeným systémom triedenia odpadu)

Vyobrazený symbol na produkte alebo na obale znamená, že s produktom by sa nemalo nakladať ako s domovým odpadom. Produkt odovzdajte na miesto určené na recykláciu elektrických a elektronických zariadení. Správnou likvidáciou produktu zabránite negatívnym vplyvom na ľudské zdravie a životné prostredie. Recyklácia materiálov prispieva k ochrane prírodných zdrojov. Viac informácií o recyklácii tohto produktu vám poskytne obecný úrad, organizácia na spracovanie domového odpadu alebo predajné miesto, kde ste produkt kúpili.



08/05

K+B Progres, a.s. týmto vyhlasuje, že rádiové zariadenie typu ECG PMP 30 je v súlade so smernicou 2014/53/EÚ.

Úplné znenie EÚ vyhlásenie o zhode je k dispozícii na tejto internetovej adrese: www.ecg-electro.eu



Návod na obsluhu je k dispozícii na webových stránkach www.ecg-electro.eu.

Zmena textu a technických parametrov vyhradená.

INSTRUKCJE BEZPIECZEŃSTWA

Należy uważnie przeczytać i zachować do wglądu!



Aby uniknąć uszkodzenia słuchu, należy unikać długotrwałego słuchania przy wysokim poziomie głośności.

Należy uważnie przeczytać i zachować do wglądu!

PL

- Przed włączeniem i rozpoczęciem korzystania z urządzenia należy uważnie przeczytać niniejszą instrukcję i postępować zgodnie z zawartymi w niej instrukcjami. Instrukcję należy zachować do wglądu w przyszłości.
- Należy przestrzegać wszystkich ostrzeżeń znajdujących się w dokumentacji dostarczonej wraz z urządzeniem.
- Przed czyszczeniem należy odłączyć urządzenie od źródła zasilania. Nie należy używać środków czyszczących w płynie lub aerozolu. Do czyszczenia należy używać wilgotnej szmatki.
- Stosuj wyłącznie akcesoria zalecane przez producenta. W przeciwnym razie istnieje ryzyko zranienia lub uszkodzenia urządzenia.
- Nie należy używać urządzenia w pobliżu wody oraz w wilgotnych miejscach (na przykład w pobliżu basenu, wanny, zlewu kuchennego). Urządzenie nie może być wystawione na działanie kapiącej lub chlapiącej wody, w pobliżu urządzenia nie wolno stawiać naczyń z cieczą.
- Urządzenie może być zasilane wyłącznie ze źródeł zasilania określonych w instrukcji. Odnośnie zasilania urządzenia z baterii należy postępować zgodnie z instrukcjami zawartymi w instrukcji obsługi.
- Urządzenie należy chronić przed wnikaniem cieczy lub ciał obcych, nie wolno także wkładać żadnych przedmiotów do otworów wentylacyjnych urządzenia.
- Nie otwieraj obudowy urządzenia. Wewnątrz nie ma żadnych elementów, które użytkownik mógłby ustawić lub zmienić. Wszelkie naprawy należy zlecić wykwalifikowanym serwisantom.
- Nie wystawiaj baterii na działanie temperatury, np. światła słonecznego, ognia itp.
- Nie wolno wystawiać urządzenia na działanie źródeł ciepła takich jak kaloryfery, grzejniki lub inne urządzenia wytwarzające ciepło (np. wzmacniacze).
- Zmiany lub modyfikacje, które nie zostały zatwierdzone w instrukcji, mogą prowadzić do utraty uprawnień do korzystania z urządzenia.
- Zbyt głośny dźwięk w słuchawkach może spowodować uszkodzenie słuchu.

OPIS URZĄDZENIA

PL

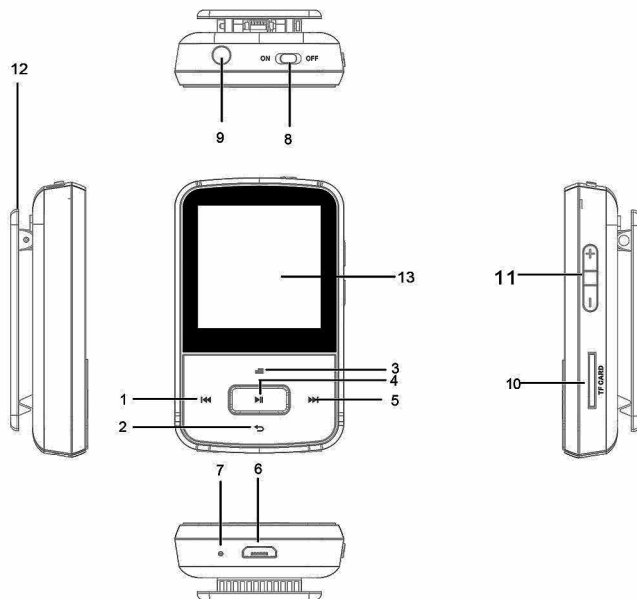

1. Poprzednie menu / przewijanie wstecz
2. Menu główne (trzymaj)/Wstecz/Ruch w dół
3. Podmenu / Blokada (trzymaj) / Ruch w górę
4. Odtwarzanie/Pauza/Enter/Wyłączenie (trzymaj)
5. Następne menu / Przewijanie do przodu
6. Mikro USB
7. Mikrofon
8. Wyłącznik
9. Gniazdo słuchawek
10. Gniazdo karty SD
11. Głośność +/-
12. Klamra
13. Wyświetlacz TFT 1,5"

ZAWARTOŚĆ OPAKOWANIA

1. Odtwarzacz
2. Słuchawki
3. Kabel Mikro-USB
4. Futerał silikonowy
5. Krótki przewodnik

KORZYSTANIE Z URZĄDZENIA

Podstawowe czynności

Włączenie odtwarzacza

- Przesuń przełącznik do pozycji „ON” i włącz urządzenie poprzez naciśnięcie i przytrzymanie przycisku ► (około 3 sekundy).
- Urządzenie można wyłączyć przesuwając przełącznik do pozycji „OFF” lub naciskając i przytrzymując przycisk ►.

Blokada klawiatury

- Blokada: Naciśnij i przytrzymaj przycisk ≡ tak, aby został wyświetlony symbol blokady.
- Odblokowanie: Naciśnij i przytrzymaj przycisk ≡ tak, aby został wyświetlony symbol odblokowania.

Ładowanie baterii

Gdy na ekranie pojawi się wskaźnik baterii, należy naładować urządzenie.

Urządzenie oferuje dwie możliwości ładowania:

- Ładowanie za pomocą złącza USB
- Ładowanie za pomocą zasilacza sieciowego USB (brak w zestawie)

Uwaga: Czas ładowania nie powinien przekraczać 4 godzin. Zaleca się wyłączenie urządzenia przed ładowaniem.

Definicja przycisków

Działanie	Opis
Krótkie naciśnięcie	Naciśnięcie krótsze niż 1–2 sekundy
Długie naciśnięcie	Naciśnięcie dłuższe niż 1–2 sekundy
Przytrzymanie	Naciśnięcie i przytrzymanie jednego przycisku

Odtwarzacz muzyczny

Podczas wyświetlania dowolnego menu można nacisnąć i przytrzymać przycisk ↵, aby wrócić do głównego menu i przejść w tryb odtwarzacza muzycznego.

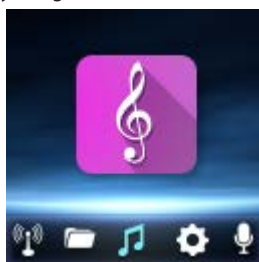

Odtwarzanie muzyki

1. Wybierz w głównym menu ikonę muzyki i naciśnij ►, aby wejść do menu muzycznego.
2. Naciśnij ≡/↵, aby przewijać opcje odtwarzania: *All songs* (wszystkie utwory), *Artists* (wykonawcy), *Albums* (albumy), *Genres* (gatunki), *Playlists* (listy odtwarzania) lub *Create playlists* (utwórz listę odtwarzania).
3. Naciśnij ►, aby potwierdzić wybór i rozpocząć odtwarzanie.

Podczas odtwarzania muzyki można nacisnąć ≡, aby wejść do podmenu i wybrać żądaną opcję naciskając ►.

- **Repeat** (tryb powtarzania)
Można wybrać jedną z czterech opcji: Wyłącz powtarzanie (Off), Powtarzaj 1 utwór, Powtarzaj wszystko (All) oraz Powrót do ekranu odtwarzania.
- **Shuffle** (odtwarzanie losowe)
Włączenie lub wyłączenie odtwarzania w kolejności losowej.
- **Korektor graficzny**
Można wybrać jedno z siedmiu ustawień korektora graficznego:
Off (wyłączony), *Rock*, *Funk*, *Hip Hop*, *Jazz*, *Classical*, *Techno*, *Custom* (ustawienia użytkownika)
- **Add to playlist** (dodaj do listy odtwarzania)
Dostępne są 3 listy odtwarzania, tzw. Playlisty: „*Playlist on the go [1]*”, „*Playlist on the go [2]*” oraz „*Playlist on the go [3]*”. Aktualnie odtwarzany utwór można dodać do dowolnej z tych trzech list.
- **Remove from playlist** (usuń z listy odtwarzania)
Aktualnie odtwarzany utwór można usunąć z listy odtwarzania.
- **Bookmarks** (zakładki)
Podczas odtwarzania utworu można nacisnąć ► i zapisać w tym miejscu zakładkę w celu łatwego wyszukania w przyszłości. Zakładka jest oznaczona za pomocą czasu w formacie „*hh:mm:ss*”. Zapisane zakładki można wyszukać za pomocą opcji „*Go to bookmark*” (przejdź do zakładki) w podmenu „*Bookmarks*”

(zakładki). Zakładkę można usunąć za pomocą opcji „Delete bookmark”. W jednym utworze można zapisać do 10 zakładek.

- **Delete** (Usuń)

Ta opcja pozwala na usuwanie utworów. Pojawi się zapytanie „xyz delete?” (Usunąć utwór xyz?). Naciśnij ►, aby wybrać Yes (tak) i usunąć utwór.

Ustawienia

Podczas wyświetlania dowolnego menu można nacisnąć i przytrzymać przycisk ↵, aby wrócić do głównego menu i przejść do menu ustawień.



1. Wybierz w głównym menu ikonę ustawień i naciśnij ►, aby wejść do menu ustawień.
2. Dostępne są następujące ustawienia: *Play mode* (Tryb odtwarzania), *Sound setting* (Ustawienia dźwięku), *Sleep timer* (Wyłącznik czasowy), *Power off* (Wyłączenie), *Backlight timer* (Interwał podświetlenia), *Clock style* (Wyświetlanie czasu), *Date and time* (Data i czas), *Language* (Język), *Information* (Informacje), *Format device* (Formatowanie), *Factory settings* (Ustawienia fabryczne).

Uwagi:

- Po upływie czasu odtwarzania ustawionego za pomocą wyłącznika czasowego *Sleep Timer* odtwarzacz zostanie automatycznie wyłączony.
- Tryb powtarzania oraz odtwarzania losowego zostanie włączony zgodnie z ustawieniami.
- Można wybrać język w zależności od potrzeby.
- W menu *Information* można wyświetlić informacje o odtwarzaczu.
- Można ustawić interwał czasu podświetlenia ekranu
- Można sformatować pamięć urządzenia lub przywrócić ustawienia fabryczne.

Nagrywanie

Podczas wyświetlania dowolnego menu można nacisnąć i przytrzymać przycisk ↵, aby wrócić do głównego menu i przejść do menu nagrywania.



1. Wybierz w głównym menu ikonę nagrywania i naciśnij ►, aby wejść do menu nagrywania.
2. Pojawi się lista opcji, które można przewijać za pomocą ≡/↵: *Start Voice Recording* (Rozpoczęcie nagrywania głosu), *Recordings library* (Biblioteka nagrań), *Storage* (Miejsce zapisu), *Recording Format* (Format nagrania) oraz *Record Settings* (Ustawienia nagrywania).

Uwagi:

- Szybkie nagrywanie: Przejdź do *Start Voice Recording*, naciśnięcie ► rozpocznie nagrywanie, a naciśnięcie i przytrzymanie ↵ umożliwi szybkie zapisanie zawartości nagrania.

- W bibliotece nagrań można przeglądać nagrane pliki lub usuwać poszczególne pliki.
- Naciśnij **▶**, aby wstrzymać lub zatrzymać nagrywanie.
- Aby wysłuchać nagrań, przejdź do biblioteki (*Recordings library*) i odtwarzaj nagrania w taki sam sposób, jak muzykę.

Radio FM

Podczas wyświetlania dowolnego menu można nacisnąć i przytrzymać przycisk **↶**, aby wrócić do głównego menu i przejść do trybu odbiornika radiowego.



1. Wybierz w głównym menu ikonę odbiornika radiowego i naciśnij **▶**, aby przejść do trybu odbiornika radiowego.
 2. Naciśnij **◀◀/▶▶**, aby wyszukiwać stacje radiowe ręcznie.
 3. W trybie odbiornika radiowego można wyświetlić podmenu opcji naciskając **≡**: *Save to preset* (Zapisz w pamięci), *Clear preset* (Usuń z pamięci), *Auto tune* (Strojenie automatyczne), *Start FM recording* (Rozpoczęcie nagrywania FM) oraz *Tuner Region* (Region odbiornika)
- **Save to preset**
Nastrojoną częstotliwość można zapisać w pamięci urządzenia jako zaprogramowaną stację. Można zapisać do 30 stacji.
 - **Clear preset**
Naciśnij **▶**, aby usunąć zaprogramowaną stację.
 - **Auto tune**
Naciśnij **▶**, aby przejść do trybu strojenia automatycznego. Pojawi się komunikat „Do you want to autotune?” Wybierz *Yes* lub *No* i potwierdź naciskając **▶**. Jeżeli została wybrana opcja *Yes*, zostanie uruchomione automatyczne wyszukiwanie stacji oraz ich zapisywanie w pamięci urządzenia.
 - **FM recording**
Podczas słuchania transmisji radiowej naciśnij **≡**, wybierz opcję *Start FM recording* i naciśnij **▶**, aby rozpocząć nagrywanie. Naciśnij i przytrzymaj **↶**, aby zapisać nagranie w formacie WAV pod nazwą *FM REC001*, *FM REC002*... Zapisane nagrania FM można znaleźć za pomocą Przeglądarki plików (patrz poniżej) w folderze *Record*.
 - **Tuner region**
W różnych państwach są stosowane różne systemy strojenia. Jeżeli znajdujesz się w Japonii, należy wybrać *Japan Band*, jeżeli znajdujesz się w Europie, należy wybrać *European Band*.

Przeglądarka plików

Podczas wyświetlania dowolnego menu można nacisnąć i przytrzymać przycisk , aby wrócić do głównego menu i przejść do trybu przeglądarki plików.



Zaznacz ikonę folderu i naciśnij , aby przejść do trybu przeglądarki plików. W tym trybie można odtwarzać pliki zapisane w urządzeniu, w tym pliki muzyczne, nagrania i zdjęcia.

Uwaga:

- Podczas odtwarzania muzyki w trybie przeglądarki plików utwory będą odtwarzane kolejno wg folderów. Jeżeli funkcja odtwarzania losowego jest włączona, utwory zostaną odtwarzane losowo w ramach folderu.

DANE TECHNICZNE

Ekran	TFT wyświetlacz 128 × 128 punktów, 1,5 cala
Pamięć wewnętrzna	8 GB
Format dźwięku	MP3/WMA/OGG/APE/FLAC/WAV/ACELP
Format nagrywania	FM/MIC nagrywanie w formacie WAV
Bateria	Li-Pol akumulator 300 mAh
Częstotliwość FM	87,5–108 MHz
Karta Micro-SD	Możliwość użycia karty o pojemności do 32 GB
Format zdjęć	JPG, BMP oraz GIF
Czas ładowania	3 godziny

EKSPLOATACJA I USUWANIE ODPADÓW

Papier służący do owinięcia i tektura falista – przekazać na wysypisko śmieci. Folia opakowaniowa, torby PE, elementy z plastiku – wrzucić do pojemników z plastikiem do recyklingu.

USUWANIE PRODUKTÓW PO ZAKOŃCZENIU EKSPLOATACJI

Usuwanie zużytego sprzętu elektrycznego i elektronicznego (dotyczy krajów członkowskich UE i innych krajów europejskich z wprowadzonym systemem zbiórki odpadów)

Przedstawiony symbol na produkcie lub opakowaniu oznacza, że produkt nie może być zaliczany do odpadów komunalnych. Należy go przekazać do odpowiedniego punktu zajmującego się recyklingiem sprzętu elektrycznego i elektronicznego. Prawidłowy recykling produktu zabiega negatywnym konsekwencjom dla zdrowia ludzkiego i środowiska naturalnego.

Recykling przyczynia się do zachowania surowców naturalnych. W celu uzyskania dalszych informacji o recyklingu tego produktu należy się skontaktować z lokalnymi władzami, krajową organizacją zajmującą się przetwarzaniem odpadów lub sklepem, który sprzedał produkt.



08/05

Firma K+B Progres, a.s. niniejszym oświadcza, że urządzenie radiowe typu ECG PMP 30 jest zgodne z dyrektywą 2014/53/UE.

Pełny tekst deklaracji zgodności UE jest dostępny na stronie internetowej: www.ecg-electro.eu



Instrukcja obsługi jest dostępna na stronie internetowej www.ecg-electro.eu.

Zastrzegamy sobie prawo do zmiany tekstu i parametrów technicznych.

BIZTONSÁGI ELŐÍRÁSOK

Olvassa el figyelmesen és a későbbi felhasználásokhoz is őrizze meg!



Ha huzamosabb ideig nagy hangerővel hallgatja a készüléket, akkor tartós halláskárosodást szenvedhet.

Figyelmesen olvassa el és a későbbi felhasználásokhoz is őrizze meg!

- A készülék első használatba vétele előtt figyelmesen olvassa el a jelen használati útmutatót és az előírásokat tartsa be. Az útmutatót későbbi felhasználásokhoz is őrizze meg.
- A használati útmutatóban található előírásokat tartsa be.
- A tisztítás megkezdése előtt a készüléket kapcsolja le és vegye le a töltőről. A tisztításhoz ne használjon folyékony vagy spray tisztítószeret. A készülék tisztítását nedves ruhával végezze.
- A készülékhez kizárólag csak a gyártó által mellékelte vagy ajánlott tartozékokat használjon. Ellenkező esetben áramütés érheti vagy a készülék meghibásodik.
- A készüléket nedves és vizes helyen, pl. mosogató, fürdőkád, zuhanyzó, vagy medence közelében ne használja. A készüléket nem érheti fröccsenő vagy folyó víz (vagy más folyadék), illetve a készülékre folyadékot tartalmazó tárgyat ráhelyezni tilos.
- A készülék kizárólag csak a típuscímkén feltüntetett tápfeszültségekről üzemeltethető. Ha a készülék elemekről működtet, akkor tartsa be a használati útmutató vonatkozó előírásait.
- A készüléket óvja a különböző folyadékoktól és szennyeződésektől. A készülék nyílásaiba ne dugjon be semmilyen tárgyat.
- A készülék burkolatát ne szerelje le. A készülékben nincsenek olyan alkatrészek, amelyek javítását vagy beállítását a felhasználó is elvégezhetné. A készülék javítását bízza a márkaszervizre.
- Az elemeket ne tegye ki erős hő, pl. közvetlen napsütés vagy tűz hatásának.
- A készüléket ne tegye magas hőmérsékletű helyre (radiátor, kályha stb.), továbbá erős elektromágneses mezőt kibocsátó tárgyak közelébe (pl. erősítő).
- A készüléket átalakítani vagy megváltoztatni tilos. Az ilyen beavatkozások után a garancia érvényét veszti.
- A nagy hangerőre beállított fejhallgató használata halláskárosodást okozhat.

HU

A KÉSZÜLÉK LEÍRÁSA

HU

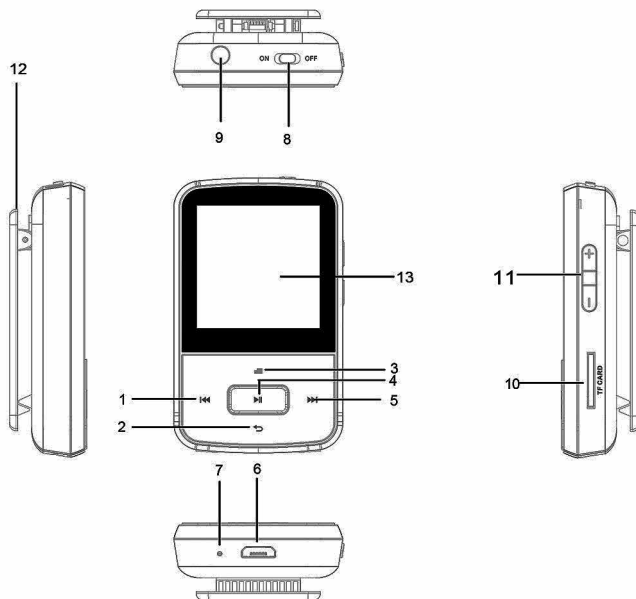

1. Előző menü / Visszatekerés
2. Főmenü (benyomva tartva) / Vissza / Lefelé lépés
3. Almenü / Zár (benyomva tartva) / Felfelé lépés
4. Lejátszás / Szünet / Enter / Kikapcsolás (benyomva tartva)
5. Következő menü / Előretekerés
6. Micro USB
7. Mikrofon
8. Kapcsoló
9. Fülhallgató aljzat
10. SD kártya foglalat
11. Hangerő +/-
12. Csatlakozó
13. 1,5"-os TFT kijelző

A DOBOZ TARTALMA

1. Lejátszó
2. Fülhallgató
3. Micro USB kábel
4. Szilikon tok
5. Rövid használati útmutató

A KÉSZÜLÉK HASZNÁLATA

Alapműveletek

A lejátszó bekapcsolása

- A kapcsolót tolja *ON* állásba és a ► gombot tartva benyomva (kb. 3 másodpercig).
- A kapcsoló *OFF* állásba tolásával, vagy a ► gomb hosszú benyomásával a készüléket kikapcsolja.

Gomb zár

- Zárás: a ≡ gombot addig tartva benyomva, amíg a képernyőn megjelenik a zárás jel.
- Nyitás: a ≡ gombot addig tartva benyomva, amíg a képernyőn megjelenik a nyitás jel.

Az akkumulátor töltése

Amikor a kijelzőn megjelenik az elem jel, akkor a készüléket fel kell tölteni.

A készüléket két módon lehet feltölteni:

- USB aljzatról;
- USB hálózati adatterről (nem tartozék).

Megjegyzés: a készülékbe épített akkumulátort ne töltsse 4 óránál hosszabb ideig. A töltés megkezdése előtt a készüléket kapcsolja le.

Gombnyomás definíciók

Tevékenység	Leírás
Rövid megnyomás	1–2 másodpercnél rövidebb megnyomás
Hosszú megnyomás	1–2 másodpercnél hosszabb megnyomás
Benyomva tartás	Hosszabb ideig tartó benyomva tartás



HU



Zene lejátszó

Bármilyen menüből, a  gomb hosszú megnyomásával visszatér a főmenüben, ahol válassza ki a zene lejátszót.



Zene lejátszása

1. A főmenüben válassza ki a zene ikont, és a  gombot megnyomva belép a zene főmenübe.
2. A  gombbal felülről lefelé a következő választások állnak a rendelkezésére: *All songs* (minden szám), *Artists* (előadó), *Albums* (albumok), *Genres* (műfajok), *Playlists* (lejátszási lista) vagy *Create playlists* (lejátszási lista létrehozása).
3. A  gomb megnyomásával hagyja jóvá a választását és indítsa el a lejátszást.

Lejátszás közben a  gomb megnyomásával az almenüt nyitja meg, ahol  gombbal választhat a lehetőségek közül.

- **Repeat** (ismétlés)
4 lehetőség közül választhat: ismétlés kikapcsolása (Off), 1 szám ismétlése, mindet ismétel (All) vagy vissza a lejátszáshoz.
- **Shuffle** (véletlen sorrendű lejátszás)
A véletlen sorrendű lejátszás be- és kikapcsolása.
- **Hangszínszabályzó**
7 lehetőség közül választhat:
Off (kikapcsolva), *Rock*, *Funk*, *Hip Hop*, *Jazz*, *Classical*, *Techno*, *Custom* (felhasználói beállítás)
- **Add to playlist** (hozzáadás lejátszási listához)
3 lejátszási lista (Playlist) van előkészítve: „*Playlist on the go [1]*”, „*Playlist on the go [2]*” a „*Playlist on the go [3]*”. Az éppen játszott számot bármelyik listához hozzáadhatja.
- **Remove from playlist** (törlés a lejátszási listából)
Az éppen játszott számot törölheti a listából.
- **Bookmarks** (könyvjelzők)
Ha lejátszás közben megnyomja a  gombot, akkor a későbbi keresés megkönnyítéséhez könyvjelzőt szűrhet be. A könyvjelző idő formátumú: „*hh:mm:ss*”. Az elmentett könyvjelzők között a „*Go to bookmark*” (könyvjelzőre lépés) elem segítségével kereshet, a „*Bookmarks*” (könyvjelzők) almenüben. A könyvjelzőket a „*Delete bookmark*” elem segítségével törölheti. Egy számot összesen 10 helyen jelölhet meg a könyvjelzővel.

- **Delete** (törlés)

A számok törlését szolgálja. Megjelenik a „xyz delete?” (törölni a xyz számot?). A ► gomb megnyomásával jelölje meg a Yes (igent) lehetőséget és törölje a kiválasztott számot.

Beállítások

Bármelyik menüből, a ↵ gomb hosszú megnyomásával visszatér a főmenüben, ahol válassza ki a beállítások lehetőséget.



1. A főmenüben válassza ki a beállítások ikont, és a ► gombot megnyomva belép a beállítások menübe.
2. A következő beállítási lehetőségek állnak a rendelkezésére: *Play mode* (lejátszás módja), *Sound setting* (hang beállítása), *Sleep timer* (időzítő), *Power off* (kikapcsolás), *Backlight timer* (háttérvilágítás ideje), *Clock style* (óra megjelenítése), *Date and time* (dátum és idő), *Language* (nyelv), *Information* (információk), *Format device* (formázás), *Factory settings* (gyári beállítások).

Megjegyzések

- A *Sleep Timer* időkapcsolóval beállított idő után a lejátszó automatikusan kikapcsol.
- Bekapcsolhatja az ismétlő vagy a véletlenszerű lejátszást.
- Kiválaszhatja a menü nyelvét.
- Az *Information* elemnél megtekintheti a lejátszó adatait.
- Beállíthatja a háttérvilágítás idejét.
- A készülék memóriáját formázhatja, vagy a készüléket visszaállíthatja gyári beállításokba.

Felvétel

Bármelyik menüből, a ↵ gomb hosszú megnyomásával visszatér a főmenüben, ahol válassza ki a felvétel lehetőséget.



1. A főmenüben válassza ki a felvétel ikont, és a ► gombot megnyomva belép a felvétel menübe.
2. Megjelennek a választási lehetőségek, amelyek között ⇌/↵ a gombokkal lépegethet. *Start Voice Recording* (hangfelvétel indítása), *Recordings library* (felvétel könyvtár), *Storage* (mentés), *Recording Format* (felvétel formátum) és *Record Settings* (felvétel beállítása).

Megjegyzések

- Gyors felvétel: lépjen a *Start Voice Recording* elemre, és a ► megnyomásával kapcsolja be a lejátszást, majd a ↵ hosszú benyomásával mentse el a felvételt.
- A felvétel könyvtárban böngészhet a felvételek között, illetve itt törölheti is az egyes felvételeket.
- A felvétel szüneteltetéséhez, vagy a felvétel leállításához nyomja meg a ► gombot.

- A felvétel meghallgatásához lépjen be a felvétel könyvtárba (*Recordings library*) és a felvételt játssza le úgy, mint a zenefájlokat.

FM rádió

Bármilyen menüből, a ↵ gomb hosszú megnyomásával visszatér a főmenüben, ahol válassza ki a rádió üzemmódot.



1. A főmenüben válassza ki a rádió ikont, és a ▶ gombot megnyomva belép a rádió menübe.
 2. A ◀▶ gombokkal manuálisan hangolhatja be a rádióállomásokat.
 3. Rádió üzemmódban a ≡ gomb megnyomásával beléphet a rádió menübe, ahol a következő lehetőségek állnak a rendelkezésére. *Save to preset* (állomás elmentése), *Clear preset* (állomás törlése), *Auto tune* (automatikus hangolás), *Start FM recording* (FM felvétel indítása) és *Tuner Region* (rádió régió)
- **Save to preset**
A behangolt állomást (frekvenciát) elmentheti a készülék memóriájába. Összesen 30 rádióállomást lehet elmenteni.
 - **Clear preset**
A ▶ gomb megnyomásával az elmentett rádióállomást törölheti.
 - **Auto tune**
Az automatikus hangoláshoz nyomja meg a ▶ gombot. Megjelenik a „Do you want to autotune?” kérdés, válassza a *Yes* vagy a *No* választ és nyomja meg a ▶ gombot. Ha a *Yes*-t választotta, akkor a készülék automatikusan keresni fogja a fogható rádióállomásokat.
 - **FM recording**
A rádió hallgatása közben nyomja meg a ≡ gombot, válassza a *Start FM recording* elemet, majd a ▶ gomb megnyomásával indítsa el a rádióadás felvételét. Az elmentéshez nyomja meg hosszan a ↵ gombot, a készülék WAV formátumban, *FM REC001*, *FM REC002* stb. néven menti el a felvételeket. Az elmentett FM rádió felvételeket a fájlböngésző segítségével a *Record* mappában találja meg.
 - **Tuner region**
A készülék a hangoláshoz régióként eltérő rendszereket használ. Japánban válassza a *Japan Band*, Európában az *European Band* opciót.

Fájl böngésző

Bármilyen menüből, a ↵ gomb hosszú megnyomásával visszatér a főmenüben, ahol válassza ki a fájl böngésző elemet.

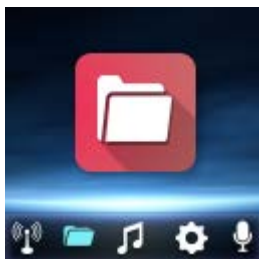

Jelölje ki a mappa ikont, és a ▶ gomb megnyomásával lépjen be a fájl böngészőbe. A böngésző segítségével a készüléken tárolt fájlok (pl. zeneszámok, felvételek, képek stb.) között kereshet.

Megjegyzés

- Ha a fájl böngészőben zeneszámot jelöl ki, akkor a zeneszámok egymás után játszódnak le. Ha a véletlenszerű lejátszás van beállítva, akkor a mappán belül a zeneszámokat a készülék véletlen sorrendben játszza le.

MŰSZAKI ADATOK

Képernyő	TFT kijelző 128 × 128 képpont, 1,5 hüvelyk
Belső memória	8 GB
Audió formátumok	MP3/WMA/OGG/APE/FLAC/WAV/ACELP
Felvétel formátum	FM/MIC felvételek WAV formátumban
Akkumulátor	Li-Pol akkumulátor 300 mAh
FM frekvencia	87,5–108 MHz
Micro-SD kártya	32 GB-ig támogatott
Fénykép formátum	JPG, BMP és GIF
Töltési idő	3 óra

HULLADÉKFELHASZNÁLÁS ÉS MEGSEMISÍTÉS

A csomagolópapírt és hullámpapírt adja le hulladékgyűjtő telepen. Csomagolófólia, PE zacskók, műanyag alkatrészek – műanyaggyűjtő szelektív hulladéktároló edénybe.

ÉLETTARTAM LEJÁRTÁT KÖVETŐ MEGSEMISÍTÉS

Használt elektromos és elektronikus készülékek megsemmisítése (érvényes az EU tagállamokban és számos szelektív hulladékgyűjtést végző európai országban)

Ez a terméken vagy csomagolásán található jelzés azt mutatja, hogy a terméket tilos standard háztartási hulladékként megsemmisíteni. A terméket elektromos és elektronikus berendezések újrahasznosítására szakosodott hulladékgyűjtő telepen adja le. A termék helyes megsemmisítésével megelőzi, hogy káros hatást fejtsen ki az emberi egészségre és környezetünkre. Az anyagok újrahasznosítása kíméli a természetes forrásainkat. A termék újrahasznosításával kapcsolatosan bővebb információkat a helyi önkormányzattól, a háztartási hulladékot feldolgozó szervezettől, vagy a termék forgalmazójától kérhet.



08/05

A K+B Progres, a.s. igazolja, hogy a(z) ECG PMP 30 típusú rádióberendezés megfelel a 2014/53/EU irányelvnek.

Az EU megfelelőségi nyilatkozat teljes szövege a következő honlapon található meg: www.ecg-electro.eu



A készülék használati útmutatója a www.ecg-electro.eu oldalon található.

A szöveg és a műszaki paraméterek megváltoztatásának a joga fenntartva.

SICHERHEITSHINWEISE

Bitte aufmerksam lesen und gut aufbewahren!



Um einen Hörschaden vorzubeugen, meiden Sie langzeitiges Hören mit zu hoher Lautstärke.

Aufmerksam durchlesen und gut aufbewahren!

- Ehe Sie das Gerät einschalten und benutzen, lesen Sie aufmerksam diese Bedienungsanleitung durch und befolgen die angeführten Anweisungen. Bewahren Sie diese Anleitung für den späteren Gebrauch gut auf.
- Halten Sie sämtliche Hinweise die in der mitgelieferten Dokumentation enthalten sind.
- Das Gerät sollte vor der Reinigung ausgeschaltet und vom Stromnetz getrennt werden. Benutzen Sie zur Reinigung weder flüssige Reinigungsmittel noch Reinigungsmittel in Sprühdosen. Benutzen Sie zur Reinigung ein befeuchtetes Tuch.
- Benutzen Sie ausschließlich das vom Hersteller empfohlene Zubehör. Anderenfalls droht Unfallgefahr oder eine Beschädigung des Gerätes.
- Gerät nicht in der Nähe von Wasser und an feuchten Orten benutzen (z.B in der Nähe von Schwimmbecken, Badewannen, Küchenbecken). Das Gerät darf weder tropfendem noch spritzendem Wasser ausgesetzt werden. Stellen Sie in die Nähe des Gerätes keine Behälter mit Flüssigkeiten auf.
- Das Gerät darf ausschließlich via Speisequellen versorgt werden, die in der Bedienungsanleitung angeführt sind. Wird das Gerät via Batterien versorgt, befolgen Sie die in der Bedienungsanleitung angeführten Hinweise.
- Schützen Sie das Gerät vor dem Eindringen von Flüssigkeiten und fremden Gegenständen. Stecken Sie keine Gegenstände in die Geräteöffnungen.
- Gerätedeckel niemals öffnen. Im Inneren befinden sich keine seitens des Anwenders einstellbaren Teile. Reparaturen sollten ausschließlich durch ein qualifiziertes Wartungspersonal vorgenommen werden.
- Setzen Sie die Batterie nicht zu hohen Temperaturen aus (z.B. direkte Sonnenstrahlung, Feuer u.ä.).
- Setzen Sie das Gerät keinen Wärmequellen (Heizkörper, Heizung) oder Geräten aus, die Wärme erzeugen (z.B. Verstärker).
- Änderungen oder Modifikationen, die nicht ausdrücklich genehmigt und in den Anweisungen angeführt sind, könnten zum Verlust der Berechtigung bzgl. der Geräteverwendung führen.
- Übermäßiger akustischer Kopfhörerdruck könnte zu einem Hörschaden führen.

DE

BESCHREIBUNG DES GERÄTES

DE

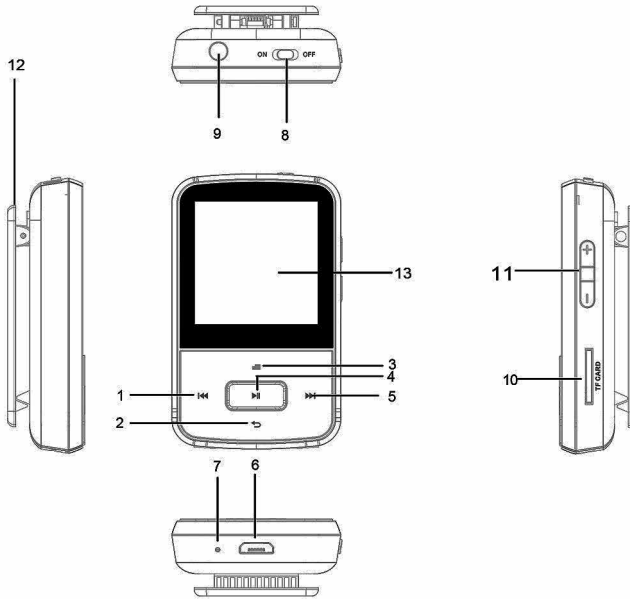

- | | |
|---|------------------------|
| 1. Voriges Menü / Zurück | 8. Schalter |
| 2. Hauptmenü (halten)/Zurück/Nach unten | 9. Kopfhörerstecker |
| 3. Untermenü / Schloss (halten) / Nach oben | 10. Slot für SD Karten |
| 4. Abspielen/Pause/Enter/Ausschalten (halten) | 11. Lautstärke +/- |
| 5. Nächstes Menü / Vorwärts | 12. Schnalle |
| 6. Mikro-USB | 13. TFT-Display 1,5" |
| 7. Mikrofon | |

VERPACKUNGSGEHALT

- | | |
|--------------------|---------------------|
| 1. Musikplayer | 4. Silikonhülle |
| 2. Kopfhörer | 5. Kurzer Begleiter |
| 3. Kabel Mikro-USB | |

VERWENDUNG DES GERÄTES

Grundlegende Funktionen

Einschalten des Musikplayers

- Schalter in Position „ON“ versetzen und ► lange gedrückt halten (etwa 3 Sekunden), um das Gerät einzuschalten.
- Schalter in Position „OFF“ versetzen oder ► lange gedrückt halten, um das Gerät auszuschalten.

Tastensperre

- Sperren: Symbol ≡ lange gedrückt halten, bis das Sperrsymbol erscheint.
- Freigabe: Symbol ≡ lange gedrückt halten, bis das Freigabesymbol erscheint.

Batterieaufladung

Erscheint auf dem Display die Batterieanzeige, muss das Gerät aufgeladen werden. Es gibt zwei Möglichkeiten, um das Gerät aufzuladen.

- Speisung via USB-Stecker
- Speisung via USB-Netzadapter (nicht beigefügt)

Bemerkung: Die Ladezeit sollte nicht 4 Stunden überschreiten. Wir empfehlen das Gerät vor dem Aufladen auszuschalten.

Tastendefinition

Aktion	Beschreibung
Kurzes Drücken	Kürzer als 1-2 Sekunden
Langes Drücken	Länger als 1-2 Sekunden
Halten	Halten einer Taste

DE

Musikplayer

Bei der Anzeige eines Menüs können Sie durch langes Drücken ↵ zurück in das Hauptmenü gelangen und von hier aus in den Musikplayer-Modus gehen.

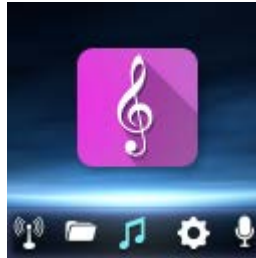

Abspielen von Musik

1. Musiksymbol im Hauptmenü auswählen und mit ► in das Musikmenü gelangen.
2. ⇐/⇒ drücken, um die Abspieloptionen von oben nach unten durchzugehen: *All songs* (alle Musikstücke), *Artists* (Interpreten), *Albums* (Albums), *Genres* (Genres), *Playlists* (Playlists) oder *Create playlists* (Playlists erstellen).
3. Mit ►Wahl bestätigen und Abspielen starten.

Beim Abspielen können Sie mit ⇐ in die Untermenüs gelangen und mit ► die gewünschte Option auswählen.

- **Repeat** (Wiederholungsmodus)
Zur Auswahl stehen 4 Möglichkeiten: Wiederholung ausschalten (Off), 1 Musikstück wiederholen, Alles wiederholen (All) und Zurück zum gespielten Musikstück.
- **Shuffle** (Zufälliges Abspielen)
Zufälliges Abspielen ein- oder ausschalten.
- **Equalizer**
Zur Auswahl stehen 7 Equalizer-Einstellungen:
Off (AUS), *Rock*, *Funk*, *Hip Hop*, *Jazz*, *Classical*, *Techno*, *Custom* (Anwendereinstellung)
- **Add to playlist** (zur Playlist hinzufügen)
Zur Verfügung stehen 3 Playlists: „*Playlist on the go [1]*“, „*Playlist on the go [2]*“ und „*Playlist on the go [3]*“. Das aktuell gespielte Musikstück kann in eine der 3 Playlists hinzugefügt werden.
- **Remove from playlist** (aus der Playlist entfernen)
Das aktuell gespielte Musikstück kann aus der Playlist entfernt werden.
- **Bookmarks** (Lesezeichen)
Sie können beim Abspielen ► drücken und an diese Stelle ein Lesezeichen einfügen, was die spätere Suche erleichtert. Das Lesezeichen wird im folgenden Format gespeichert „*hh:mm:ss*“. Die gespeicherten

Lesezeichen können mit der Option „Go to bookmark“ (zum Lesezeichen gehen) im Untermenü „Bookmarks“ (Lesezeichen) gesucht werden. Das Lesezeichen kann mit „Delete bookmark“ gelöscht werden. Ein einem Musikstück können bis zu 10 Lesezeichen gespeichert werden.

- **Delete** (Löschen)

Mit dieser Option können Musikstücke gelöscht werden. Es erscheint folgende Frage: „xyz delete?“ (Musikstück xyz löschen?). Mit ► Yes (Ja) auswählen und Musikstück löschen.

Einstellung

Bei der Anzeige eines Menüs können Sie durch langes Drücken ↵ zurück in das Hauptmenü gelangen und von hier aus in das Einstellungsmenü gehen.



1. Einstellungssymbol im Hauptmenü auswählen und mit ► in das Einstellungsmenü gelangen.
2. Zur Verfügung stehen folgende Einstellungen: *Play mode* (Abspielmodus), *Sound setting* (Toneinstellung), *Sleep timer* (Timer), *Power off* (Ausschalten), *Backlight timer* (Hintergrundbeleuchtungsintervall), *Clock style* (Uhr), *Date and time* (Datum und Zeit), *Language* (Sprache), *Information* (Information), *Format device* (Formatierung), *Factory settings* (Werkseinstellung).

Bemerkungen:

- Nachdem die Abspielzeit abgelaufen ist, die durch den Timer *Sleep Timer* eingestellt wurde, schaltet sich der Player automatisch aus.
- Den Modus für das wiederholte und zufällige Abspielen können Sie selber aktivieren.
- Wählen Sie die gewünschte Sprache aus.
- Im Menü *Information* werden Informationen über den Musikplayer angezeigt.
- Sie können das Zeitintervall für die Hintergrundbeleuchtung des Displays einstellen
- Sie können den Gerätespeicher formatieren oder das Gerät auf Werkseinstellung zurücksetzen.

Aufnahme

Bei der Anzeige eines Menüs können Sie durch langes Drücken ↵ zurück in das Hauptmenü gelangen und von hier aus in das Aufnahmemenü gehen.



1. Aufnahmesymbol im Hauptmenü auswählen und mit ► in das Aufnahmemenü gelangen.
2. Es wird eine Liste mit Optionen angezeigt, die Sie mit ≡/↵ durchgehen können: *Start Voice Recording* (Sprachaufzeichnung starten), *Recordings library* (Aufnahme-Bibliothek), *Storage* (Speicher), *Recording Format* (Aufnahmeformat) und *Record Settings* (Aufnahmeeinstellung).

Bemerkungen:

- Schnelle Aufnahme: Zu *Start Voice Recording* gehen, mit ►► Aufnahme starten und durch langes Drücken ↵ Aufnahmeinhalt schnell speichern.
- In der Aufnahme-Bibliothek können Sie die aufgenommenen Dateien ansehen oder einzelne Dateien löschen.
- Mit ► können Sie eine Pause einlegen oder die Aufnahme stoppen.
- Möchten Sie die Aufnahmen abspielen, gehen Sie in die Bibliothek (*Recordings library*) und spielen die Aufnahmen auf die gleiche Weise wie Musik ab.

FM-Radio

Bei der Anzeige eines Menüs können Sie durch langes Drücken ↵ zurück in das Hauptmenü gelangen und von hier aus in den Radiomodus gehen.



DE

1. Radiosymbol im Hauptmenü auswählen und mit ►► in den Radiomodus gehen.
 2. Mit ◀◀/▶▶ können Sie die Radiosender manuell durchsuchen.
 3. Mit ≡ können Sie im Radiomodus folgendes Untermenü aufrufen: *Save to preset* (Als Vorwahl speichern), *Clear preset* (Vorwahl löschen), *Auto tune* (Automatische Abstimmung), *Start FM recording* (FM Aufnahme starten) und *Tuner Region* (Region des Empfängers)
- **Save to preset**
Die abgestimmte Frequenz kann im Speicher als vorgewählter Sender gespeichert werden. Sie können bis zu 30 Vorwahlen speichern.
 - **Clear preset**
Mit ► vorgewählten Sender löschen.
 - **Auto tune**
Mit ► gelangen Sie in den Modus für die automatische Abstimmung. Es erscheint folgende Nachricht: „Do you want to autotune?“ Wählen Sie *Yes* oder *No* aus und bestätigen die Wahl mit ►. Mit *Yes* startet die automatische Suche nach Sendern, die im Gerätespeicher gespeichert werden.
 - **FM recording**
Beim Radiohören ≡ drücken, Menü *Start FM recording* auswählen und mit ►► Aufnahme starten. Aufnahme durch langes Drücken ↵ im Format WAV unter folgendem Namen speichern: *FM REC001*, *FM REC002*... Die gespeicherten FM-Aufnahmen finden Sie mit Hilfe des Dateibrowsers in der Datei *Record* (s. weiter unten).
 - **Tuner region**
In jedem Land werden unterschiedliche Abstimmungssysteme benutzt. Falls Sie sich in Japan aufhalten, wählen Sie *Japan Band* aus, falls Sie sich in Europa befinden, wählen Sie *European Band* aus.

Dateibrowser

Bei der Anzeige eines Menüs können Sie durch langes Drücken ↵ zurück in das Hauptmenü gelangen und von hier aus in den Dateibrowser-Modus gehen.

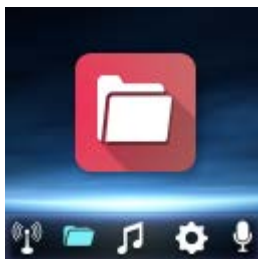

DE Gehen Sie auf das Dateisymbol und drücken ►. Auf diese Weise gelangen Sie in den Dateibrowser-Modus. Hier können Sie die im Gerät gespeicherten Dateien, Musikdateien, Aufnahmen und Bilder ansehen.

Bemerkung:

- Im Dateibrowser-Modus werden die Musikstücke nach einzelnen Dateien abgespielt. Falls die Funktion „Abspielen in zufälliger Reihenfolge“ aktiviert wurde, werden die Musikstücke im Rahmen einer Datei gemischt.

TECHNISCHE ANGABEN

Display	TFT-Display 128 × 128 Punkte, 1,5 Zoll
Interner Speicher	8 GB
Audioformat	MP3/WMA/OGG/APE/FLAC/WAV/ACELP
Aufnahmeformat	FM/MIC Aufnahme im Format WAV
Batterie	Li-PoL Akkumulator 300 mAh
FM Frequenz	87,5–108 MHz
Micro-SD-Karte	Erweiterung bis auf 32 GB
Fotografienformat	JPG, BMP a GIF
Ladedauer	3 Stunden

VERWENDUNG UND ENTSORGUNG DER VERPACKUNG

Verpackungspapier und Wellpappe – zum Altpapier geben. Verpackungsfolie, PET-Beutel, Plastikteile – in den Sammelcontainer für Plastik.

ENTSORGUNG DES PRODUKTES NACH ABLAUF DER LEBENSDAUER

Die Entsorgung der verwendeten elektrischen und elektronischen Geräte (gültig in den Mitgliedsländern der EU und weiteren europäischen Ländern mit dem eingeführten System der Abfalltrennung)

Das abgebildete Symbol auf dem Produkt oder auf der Verpackung bedeutet, dass das Produkt nicht als Hausmüll abgegeben werden soll. Das Produkt geben Sie an einem Ort ab, der für das Recycling von elektrischen und elektronischen Geräten bestimmt ist. Die richtige Entsorgung des Produktes schützt Sie vor negativen Einflüssen auf die menschliche Gesundheit und des Lebensraumes.

Das Recycling des Materials trägt zum Schutz der Naturressourcen bei. Mehr Informationen über das Recycling dieses Produktes gibt Ihnen die Kommunalbehörde, Organisationen für die Bearbeitung von Hausabfall oder die Verkaufsstelle, in der Sie das Produkt erworben haben.



08/05

K+B Progres, a.s. bestätigt, dass die Radioanlage ECG PMP 30 den Anforderungen der Richtlinie 2014/53/EU entspricht.

Die volle Fassung der EU-Konformitätserklärung ist der Webseite www.ecg-electro.eu zu entnehmen.



Bedienungsanleitung s. www.ecg-electro.eu.

Eine Änderung des Textes und der technischen Parameter vorbehalten.

SAFETY INSTRUCTIONS

Please read carefully and keep for future reference.



To prevent possible hearing damage, avoid prolonged listening at high volume.

Read carefully and keep for future use!

- Make sure you read this manual thoroughly and follow the instructions provided here before you turn the device on and start using it. Keep this manual for future reference.
- Observe all warnings in the documentation supplied with the device.
- Turn off the device before cleaning and disconnect it from the power supply. Do not use liquid cleaners or spray cleaners for cleaning. Use wet cloth for cleaning.
- Use only accessories recommended by the manufacturer. Otherwise there is a risk of injury or damage to the device.
- Do not use the device close to water and in humid locations, e.g. close to a pool, bathtub, kitchen sink. Do not expose the appliance to dripping or splashing water, do not place containers filled with liquids near the appliance.
- The appliance must only be supplied with power from the power supply indicated in the manual. For battery power, follow the instructions in the operating instructions.
- Protect the appliance from the ingress of liquids and foreign objects and do not place objects in the openings in the appliance.
- Do not open the device cover. There are no elements inside that can be configured by the user. Have a qualified service technician perform repairs on the device.
- Do not expose batteries to excessive temperatures, e.g. direct sunlight, fire etc.
- Do not expose the device to heat sources such as radiators, heating or other heat-producing appliances such as amplifiers.
- Changes or modifications not expressly approved and given in the instructions may result in loss of authorization to use the device.
- Excessive sound pressure from earphones can cause hearing damage.

GB

DESCRIPTION

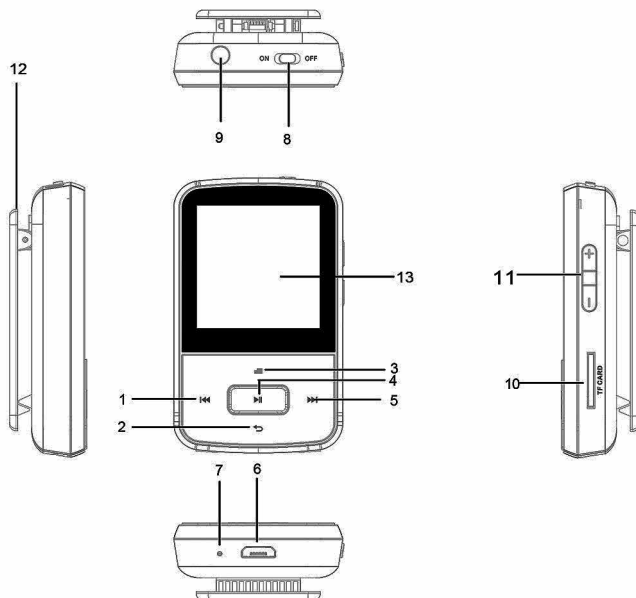

1. Previous menu / Reverse
2. Main menu (hold)/Back/Down
3. Submenu/ Lock (hold) / Up
4. Play/Pause/Enter/Off (hold)
5. Next menu / Forward
6. Micro USB
7. Microphone
8. On/Off switch
9. Headphones jack
10. SD card slot
11. Volume +/-
12. Clamp
13. TFT display 1,5"

PACKAGE CONTENTS

1. Player
2. Headphones
3. Micro USB cable
4. Silicone case
5. Brief Guide

USING THE SYSTEM

Basic operations

Turning on the player

- Move the switch in the position "ON" and with long press ► (about 3 seconds) turn the device on.
- Move the switch in the position "OFF" or turn it off with a long press ►.

Keylock

- Lock: Press and hold ≡ until the lock symbol appears.
- Unlock: Press and hold ≡ until the unlock symbol appears.

Battery charging

When the battery appears on the display, it is time to charge the device.

The device offers two charging options:

- Charging via USB connector
- Charging by using AC USB adapter (not included)

Note: The charging time should not exceed 4 hours. We recommend to turn off the device before charging.

Pressing buttons definitions

Action	Description
Brief press	Press is shorter than 1–2 seconds
Long press	Press is longer than 1–2 seconds
Hold	Keeping a button pressed

Music player

While viewing any menu, you can long press ↵ to return to the main menu and here enter the music player mode.



GB

Music Playing

1. Select the music icon in the main menu and press ► to enter the music menu.
2. Press ⇐/↵ Scroll from top to bottom through the playback options: *All songs, Artists, Albums, Genres, Playlists* or *Create playlists*.
3. Press ► to confirm the selection and start the playback.

You can press ⇐ while playing music to enter the submenus and press ► to select the required option.

- **Repeat**
You have 4 options for selection: Off (Off), Repeat 1 song, Repeat All (All) and Return to playback display.
- **Shuffle**
Turn on or off playback in random order.
- **Equalizer**
You have selection of 7 settings for the equalizer:
Off, Rock, Funk, Hip Hop, Jazz, Classical, Techno, Custom
- **Add to playlist**
We prepared for you 3 playlists, i. e. Playlists: *"Playlist on the go [1]", "Playlist on the go [2]"* and *"Playlist on the go [3]"*. You can add the currently played song to any of the three playlists.
- **Remove from playlist** (remove from the playlist)
You can remove the currently played song from the playlist.
- **Bookmarks**
You can press ► during currently played song and insert a bookmark at this location for easier search in the future. The bookmark is marked by time in the format *"hh:mm:ss"*. You can find the saved bookmarks using the option *"Go to bookmark"* in the submenu *"Bookmarks"*. You can erase the bookmark using the option *"Delete bookmark"*. You can save up to 10 bookmarks in one song.
- **Delete**
This option allows to erase songs. Question appears *"xyz delete?"*. Press ► to select *Yes* and delete the song.

Settings

While displaying any menu you can long press ↵ to return to the main menu and here go to the settings menu.



1. Select the icon Settings in the main menu and press ► to enter the settings menu.
2. The following options are available: *Play mode, Sound setting, Sleep timer, Power off, Backlight timer, Clock style, Date and time, Language, Information, Format device, Factory settings.*

Notes:

GB

- When the time of the playback set by the timer *Sleep Timer* elapses, the player shuts off automatically.
- The repeat and shuffle mode is activated according to your selection.
- You can select the language according to your needs.
- Display information about the player in the menu *Information*.
- You can set the time interval of the backlight.
- You can format the memory of the device or reset to factory settings.

Recording

While displaying any menu you can long press ↵ to return to the main menu and here go to the recording menu.



1. Select the recording icon in the main menu and press ► to enter the recording menu.
2. You will view a list of options you can browse through using ⇌/ ↵: *Start Voice Recording, Recordings library, Storage, Recording Format and Record Settings.*

Notes:

- Quick recording: Go to *Start Voice Recording*, press ► to start recording and press long ↵ to save quickly the content of the recording.
- You can browse the recorded files or delete individual files in the recording library.
- Press ► to pause or stop the recording.
- If you want to listen to the recordings, go to the library (*Recordings library*) and play the recordings the same way as music.

FM tuner

While displaying any menu you can long press ↵ to return to the main menu and here enter the radio mode.

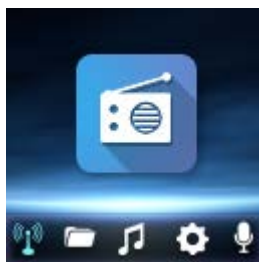

1. Select the radio icon in the main menu and press **▶** to enter the radio mode.
 2. Press **◀◀/▶▶** to search radio stations manually.
 3. You can display the options submenu in the radio mode by pressing **≡**: *Save to preset, Clear preset, Auto tune, Start FM recording* and *Tuner Region*
- **Save to preset**
You can save the tuned station in the memory of the device as a preset station. You can save up to 30 presets.
 - **Clear preset**
Press **▶** to clear the preset station.
 - **Auto tune**
Press **▶** to enter the auto tune mode. "Do you want to auto tune?" is displayed. Select *Yes* or *No* and confirm by pressing **▶**. If you select *Yes* auto tune of stations will start and their saving into the memory of the device.
 - **FM recording**
While listening to the radio broadcast press **≡**. Select the option *Start FM recording* and press **▶** to start recording. Long press **↵** to save the recording in the WAV format under the name *FM REC001, FM REC002...* You can find the saved FM recordings using File browser (see later) in the folder *Record*.
 - **Tuner region**
Various countries use different tuning systems. If you are in Japan, you have to choose *Japan Band*, if you are in Europe, you have to choose *European Band*.

File browser

While displaying any menu, you can return to the main menu by long pressing ↵ and here enter the file browser mode.

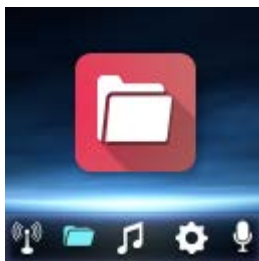

Highlight the folder icon and press ▶ to enter the file browsing mode. Here you can view the files stored in the device, including the music files, recordings and pictures.

Note:

GB

- When playing music in file browser mode, the songs are played by individual folders. If the shuffle function is on the songs will be shuffled within the folder.

TECHNICAL SPECIFICATIONS

Screen	TFT display 128 × 128 pixels, 1,5 inches
Internal memory	8 GB
Audio format	MP3/WMA/OGG/APE/FLAC/WAV/ACELP
Recording format	FM/MIC recording in the WAV format
Battery	Li-Pol 300 mAh
FM frequency	87,5–108 MHz
Micro-SD card	Option to extend up to 32 GB
Photo format	JPG, BMP a GIF
Charging time	3 hours

USE AND DISPOSAL OF WASTE

Wrapping paper and corrugated paperboard – deliver to scrapyards. Packing foil, PE bags, plastic elements – throw into plastic recycling containers.

DISPOSAL OF PRODUCTS AT THE END OF LIFETIME

Disposal of electric and electronic equipment (valid in EU member countries and other European countries with an implemented recycling system)

The represented symbol on the product or package means the product shall not be treated as domestic waste. Hand over the product to the specified location for recycling electric and electronic equipment. Prevent negative impacts on human health and the environment by properly recycling your product.

Recycling contributes to preserving natural resources. For more information on the recycling of this product, refer to your local authority, domestic waste processing organization or store, where you purchased the product.



08/05

Hereby, K+B Progres, a.s. declares that the radio equipment type ECG PMP 30 is in compliance with Directive 2014/53/EU.

The full text of the EU declaration of conformity is available at the following internet address: www.ecg-electro.eu



The instruction manual is available at website www.ecg-electro.eu. Changes in text and technical parameters reserved.

SIGURNOSNE UPUTE

Pročitajte pažljivo i sačuvajte za buduću uporabu!



Kako biste spriječili oštećenje sluha, izbjegavajte dugotrajno slušanje pri visokoj glasnoći.

Pažljivo pročitajte i pohranite za kasniju uporabu!

- Pažljivo pročitajte ovaj priručnik prije nego što uključite i pokrenete uređaj te slijedite navedene upute. Uputu sačuvajte za buduće potrebe.
- Pridržavajte se svih upozorenja navedenih u priloženoj dokumentaciji.
- Prije čišćenja, isključite uređaj iz napajanja! Ne koristite sredstva za čišćenje u tekućem obliku ili u spreju. Za čišćenje koristite vlažnu krpu.
- Koristite samo onaj pribor kojeg je odobrio proizvođač. U suprotnom postoji opasnost od ozljeda ili oštećenja.
- Nemojte koristiti u blizini vode ili u vlažnim prostorima; u blizini bazena, kada, sudopera. Uređaj ne smije biti izložen kapanju ili prskanju vode i u njegovu blizinu nemojte stavljati posude ispunjene tekućinom.
- Uređaj smijete spojiti samo na izvor napajanja koji odgovara veličinama navedenim na natpisnoj pločici. Ako uređaj napajate baterijama, postupite prema uputama u priručniku za upotrebu.
- Uređaj obavezno zaštitite od ulaska tekućina i stranih predmeta i nemojte stavljati nikakve predmete u sam uređaj.
- Ne otvarajte kućište uređaja. Unutra se ne nalaze dijelovi koje bi korisnik sam mogao podešavati. Popravke povjerite isključivo kvalificiranim osobama.
- Ne izlažite baterije povišenoj toplini poput sunca, vatre i sličnome.
- Uređaj nemojte izlagati djelovanju izvora topline kao što su radijatori, grijalice ili drugi uređaji koji proizvode toplinsku energiju (npr. pojačala).
- Izmjene ili promjene koje nisu izričito odobrene mogu dovesti do gubitka prava na korištenje uređaja.
- Pretjerani zvučni tlak iz slušalica može uzrokovati oštećenje sluha.

HR/BIH

OPIS UREĐAJA

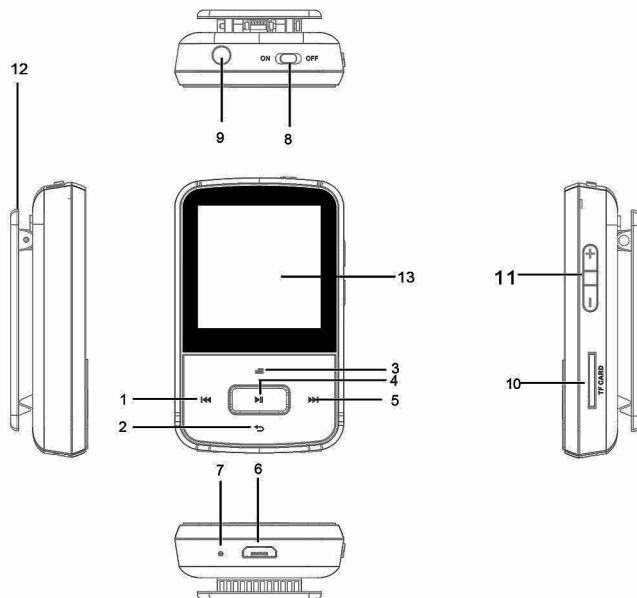

1. Prethodni izbornik / Vraćanje unatrag
2. Glavni izbornik (držati)/Ponovo/Kretanje dolje
3. Podizbonik/Zaključavanje (držati)/Kretanje nagore
4. Reprodukcija/Pauza/Enter/Isključivanje (držati)
5. Sljedeći izbornik / Kretanje naprijed
6. Mikro USB
7. Mikrofon
8. Prekidač
9. Utičnica za slušalice
10. Utor za SD karticu
11. Glasnoća +/-
12. Kopča
13. TFT zaslon 1,5"

SADRŽAJ PAKIRANJA

1. Plejer
2. Slušalice
3. Micro-USB kabel
4. Silikonsko kućište
5. Kratki vodič

KORIŠTENJE UREĐAJA

Osnovne operacije

Uključivanje uređaja

- Postavite prekidač na položaj „ON” i dugim pritiskom ► (oko 3 sekunde) uključite uređaj.
- Prebacivanjem prekidača na položaj „OFF” ili dugim pritiskom ► isključite uređaj.

Zaključavanje tipki

- Zaključavanje: Pritisnite dugo tipku ≡ kako bi se prikazao simbol zaključavanja.
- Otključavanje: Pritisnite dugo tipku ≡ kako bi se prikazao simbol otključavanja.

Punjenje baterije

Kada se na ekranu pojavi indikator baterije, uređaj je potrebno napuniti.

Uređaj omogućava dva načina punjenja:

- Punjenje USB priključkom
- Punjenje pomoću mrežnog adaptera tipa USB (ne isporučuje se)

Napomena: Vrijeme punjenja ne bi smjelo biti preko 4 sata. Preporučujemo isključivanje uređaja prije punjenja.

Naredbe pritiskom gumba

Radnja	Opis
Kratki pritisak	Pritisak kraći od 1–2 sekunde
Dugi pritisak	Pritisak duži od 1–2 sekunde
Držanje	Držanje tipke pritisnutom

Player

Tijekom prikaza bilo kojeg izbornika, dugi pritisak na ↵ vraća vas u glavni izbornik iz kojeg možete ući u načine rada playera.



HR/BIH

Reprodukcija glazbe

1. U glavnom izborniku pritisnite ikonu glazbe ► za pristup glazbenom izborniku.
2. Pritisnite ⇌/↵ kako biste se kretali kroz opcije reprodukcije: *All songs* (sve pjesme), *Artists* (pjevači), *Albums* (albumi), *Genres* (žanr), *Playlists* (popis pjesama) ili *Create playlists* (stvaranje popisa pjesama).
3. Pritisnite ► za potvrdu i početak reprodukcije.

Tijekom reprodukcije možete pritisnuti ⇌ za pristup podizbornicima i pritisnuti ► za odabir opcije.

- **Repeat** (način ponovnog reproduciranja)
Možete birati između 4 opcije: Isključi ponovno reproduciranje (Off), Ponovi 1 pjesmu, Ponovi sve (*All*) i Vraćanje na izbornik ponovne reprodukcije.
- **Shuffle** (nasumična reprodukcija)
Uključivanje ili isključivanje nasumične reprodukcije.
- **Ekvilajzer**
Možete birati između 7 mogućnosti ekvilajzera:
Off (isključeno), *Rock*, *Funk*, *Hip Hop*, *Jazz*, *Classical*, *Techno*, *Custom* (korisničke postavke)
- **Add to playlist** (dodavanje na popis pjesama)
Postoje 3 popisa pjesama, tzv. *Playlist*: „*Playlist on the go [1]*“, „*Playlist on the go [2]*“ i „*Playlist on the go [3]*“. Sada možete dodati pjesmu na bilo koji od tri popisa pjesama.
- **Remove from playlist** (ukanjanje pjesme s popisa pjesama)
Možete ukloniti pjesmu s popisa pjesama.
- **Bookmarks** (oznake)
Tijekom reprodukcije pjesama možete pritisnuti ► i staviti oznaku favorit na karticu za lakši kasniji pronalazak. Kartica je označena vremenom u formatu „*hh:mm:ss*“. Pohranjene oznake možete pregledati korištenjem opcije „*Go to bookmark*“ (idi na oznaku) u podizborniku „*Bookmarks*“ (oznake). Oznaku možete izbrisati pomoću „*Delete bookmark*“. Na jednu pjesmu možete spremiti do 10 oznaka.
- **Delete** (Izbrisi)

Ova opcija omogućava vam brisanje pjesmi. Pojavljuje se „xyz delete?“ (Izbriši pjesmu xyz?). Pritisnite ► kako biste odabrali Yes (da) za brisanje pjesme.

Postavke

Tijekom prikaza bilo kojeg izbornika, dugi pritisak na ↵ vraća vas u glavni izbornik iz kojeg možete ući u postavke playera.



1. U glavnom izborniku pritisnite ikonu postavki ► za pristup izborniku postavki.
2. Sljedeće postavke su dostupne: *Play mode* (reprodukcija), *Sound setting* (postavke zvuka), *Sleep timer* (tajmer), *Power off* (isključivanje), *Backlight timer* (tajmer pozadinskog svjetla), *Clock style* (stil sata), *Date and time* (datum i vrijeme), *Language* (jezik), *Information* (informacije), *Format device* (formatiranje), *Factory settings* (tvorničke postavke).

Napomene:

- Player se automatski isključuje kada protekne postavljeno vrijeme tajmera *Sleep Timer*.
- Ponovna i nasumična reprodukcija aktivira se prema vašem odabiru.
- Možete odabrati jezik prema vašim potrebama.
- U izborniku *Information* možete naći informacije o playeru.
- Možete postaviti vrijeme pozadinskog osvjetljenja zaslona.
- Možete formatirati memoriju uređaja ili vratiti uređaj na tvorničke postavke.

Učitavanje

Tijekom prikaza bilo kojeg izbornika, dugi pritisak na ↵ vraća vas u glavni izbornik iz kojeg možete ući u izbornik učitavanja.



1. U glavnom izborniku pritisnite ikonu učitavanja i pritiskom na ► pristupite glavnom izborniku učitavanja.
2. Prikazan je popis opcija kroz koje se možete kretati ≡/↵: *Start Voice Recording* (započni snimanje glasa), *Recordings library* (biblioteka snimki), *Storage* (spremljene snimke), *Recording Format* (format snimanja) i *Record Settings* (postavke snimanja).









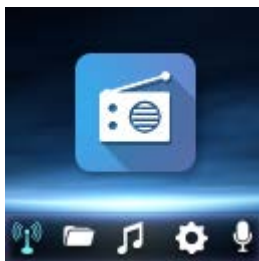

Napomene:

- Brzo snimanje: Idite na *Start Voice Recording*, pritiskom na ► započnete snimanje i dugim pritiskom na ↵ možete brzo spremiti snimljeni sadržaj.
- U biblioteci snimki možete vidjeti učitane zapise ili izbrisati pojedine zapise.
- Pritisnite ► za pauziranje ili zaustavljanje snimanja.
- Za preslušavanje snimki, idite na *Recordings library* i reproducirajte snimke na isti način kako reproducirate pjesme.

FM radio

Tijekom prikaza bilo kojeg izbornika, dugi pritisak na  vraća vas u glavni izbornik iz kojeg možete ući u način rada radio.



1. U glavnom izborniku pritisnite ikonu radija  za pristup izborniku radija.
 2. Pritiskom   možete ručno pretraživati radio stanice.
 3. U načinu rada radio možete pritisnuti  za odabir opcija podizbornika: *Save to preset* (spremi među postavljene), *Clear preset* (izbriši postavljeno), *Auto tune* (automatsko traženje), *Start FM recording* (započni FM snimanje) i *Tuner Region* (regija radija)
- **Save to preset (spremi među postavljene)**
Namještenu frekvenciju možete spremiti kao postavljenu stanicu. Možete spremiti do 30 stanica.
 - **Izbriši postavljeno**
Pritiskom na  brišete radio stanicu.
 - **Auto tune (automatsko traženje)**
Pritiskom na  prelazite u automatsko traženje stanica. Prikazuje se „Do you want to autotune?“ odaberite *Yes* za potvrdu ili *No* za odbijanje i potvrdite pritiskom . Ako odaberete *Yes*, stanice se automatski traže i spremaju u memoriju uređaja.
 - **FM recording (FM snimanje)**
Prilikom slušanja radija pritisnite , odaberite opciju *Start FM recording* i pritiskom  započnete snimanje. Dugim pritiskom na  spremate snimku u WAV formatu naziva *FM REC001*, *FM REC002*... Spremljene snimke možete pomoću Preglednika datoteka (vidi ispod) u mapi zapisa (*Record*).
 - **Tuner region (regija radija)**
U raznim zemljama koriste se razni sustavi reprodukcija. Nalazite li se u Japanu, odaberite *Japan Band*, nalazite li se u Europi, odaberite *European Band*.

Preglednik datoteka

Tijekom prikaza bilo kojeg izbornika, dugi pritisak na ↵ vraća vas u glavni izbornik iz kojeg možete ući u preglednik datoteka.

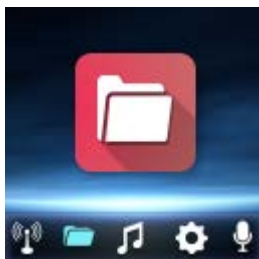

Označite ikonu mape i pritisnite ► za ulazak u preglednik datoteka. Ovdje možete pregledati datoteke pohranjene na uređaju, uključujući glazbene datoteke, snimke i slike.

Napomena:

- Kada reproducirate pjesme iz mape preglednika datoteka, one se zasebno reproduciraju. Ako je uključeno nasumično reproduciranje, pjesme iz mape preglednika datoteka reproduciraju se nasumično.

HR/BIH

TEHNIČKI PODACI

Zaslon	TFT zaslon 128 x 128 piksela, 1,5"
Unutarnja memorija	8 GB
Audio format	MP3/WMA/OGG/APE/FLAC/WAV/ACELP
Format snimanja	FM/MIC u WAV formatu
Baterija	Li-Pol baterija 300 mAh
FM frekvencije	87,5–108 MHz
Micro-SD kartica	Mogućnost dodavanja 32 GB
Format slika	JPG, BMP i GIF
Vrijeme punjenja	3 sata

UPORABA I ODLAGANJE OTPADA

Papir i karton predati na odlagalište. Foliju, PE vrećice i plastične dijelove ambalaže odložiti u za njih predviđene kontejnere.

ODLAGANJE PROIZVODA PO PRESTANKU KORIŠTENJA

Odlaganje električnih i elektroničkih uređaja (vrijedi u zemljama članicama EU i drugim zemljama u kojima je uveden sustav recikliranja)

Simbol koji se nalazi na proizvodu ili ambalaži označava da se proizvod ne može tretirati kao komunalni otpad domaćinstva. Predajte proizvod na mjestu određenom za recikliranje električne i elektroničke opreme. Pravilnim recikliranjem ovog proizvoda spriječite štetne posljedice po ljudsko zdravlje i po okoliš.

Recikliranje doprinosi očuvanju prirodnih resursa. Želite li više informacija o recikliranju ovog proizvoda, molimo da se obratite lokalnim vlastima, organizaciji ovlaštenoj za preradu otpada ili trgovini u kojoj ste kupili uređaj.



08/05

K+B Progres, a.s., ovime izjavljuje da je radijska oprema tipa ECG PMP 30 u skladu s Direktivom 2014/53/EU.

Cjeloviti tekst EU izjave o sukladnosti dostupan je na sljedećoj internetskoj adresi: www.ecg-electro.eu



Zadržano je pravo izmjena teksta i tehničkih podataka.

Upute za uporabu dostupne su na web stranici www.ecg-electro.eu.

VARNOSTNI NAPOTKI

Pazljivo preberite in shranite za morebitno kasnejšo uporabo!



Da se boste izognili možni poškodbi sluha, ne poslušajte radia dalj časa pri visoki glasnosti.

Pozorno preberite in shranite za nadaljnjo uporabo!

- Preden boste aparat prižgali in ga začeli uporabljati, temeljito preberite ta navodila in upoštevajte vse navedene napotke. Priročnik shranite za morebitno nadaljnjo uporabo.
- Upoštevajte vsa opozorila navedena v dokumentaciji, ki se dobavlja z aparatom.
- Pred čiščenjem aparat ugasnite in ga izključite iz el. napajanja. Za čiščenje ne uporabljajte tekočih čistilnih sredstev ali čistil v obliki spreja. Za čiščenje uporabljajte vlažno krpico.
- Uporabljajte le tiste pritikline, ki jih priporoča proizvajalec. V nasprotnem primeru obstaja nevarnost telesne poškodbe ali poškodbe aparata.
- Aparata ne uporabljajte v bližini vode in v vlažnem prostoru, na primer v bližini bazena, kopalne kadi, kuhinjskega korita. Aparat ne sme biti izpostavljen kapljajoči ali brizgajoči vodi, v bližino aparata ne postavljajte posod napolnjenih s tekočino.
- Aparat se lahko napaja le iz virov, ki so navedeni v navodilih. Če se aparat polni s pomočjo baterij, upoštevajte napotke, ki so v navodilih za uporabo.
- Aparat zaščitite pred vdorom tekočin ali drugih predmetov in v odprtine aparata ne vtikajte nobenih predmetov.
- Ne odpirajte pokrova aparata. Znotraj ni nobenih nastavljivih delov za uporabnike. Popravila naj izvaja le kvalificirano servisno osebje.
- Baterij ne izpostavljajte toploti, na primer direktnemu soncu, ognju ali podobno.
- Aparata ne izpostavljajte delovanju virov toplote, kot so radiatorji, ogrevanje ali drugi aparati, ki proizvajajo toploto, na primer ojačevalci.
- Spremembe ali prilagoditve, ki jih izrecno ni odobril za to odgovoren organ ali pa niso navedene v napotkih, lahko povzročijo izgubo dovoljenja za uporabo aparata.
- Prekomeren zvočni tlak iz slušalk lahko povzroči poškodbo sluha.

OPIS APARATA

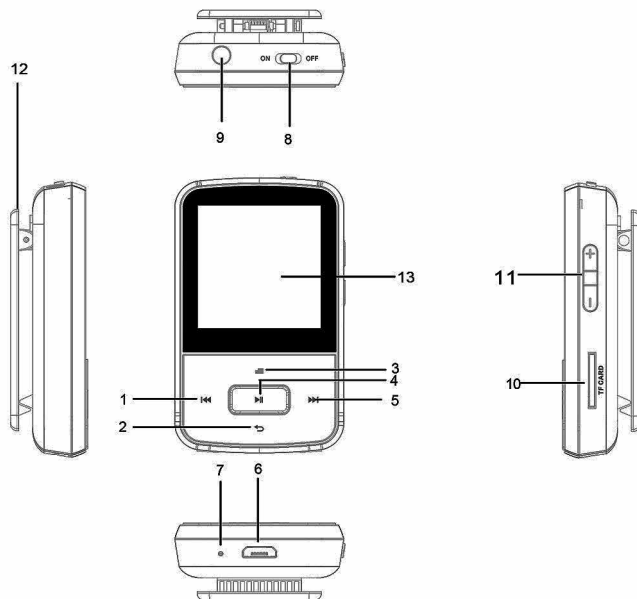

1. Prejšnji meni / Premik nazaj
2. Glavni meni (podržati)/Nazaj/Navzdol
3. Podmeni / Ključavnica (podržati) / Navzgor
4. Predvajanje/Pavza/Enter/Izklop (podržati)
5. Naslednji meni / Premik naprej
6. Mikro USB
7. Mikrofon
8. Stikalo
9. Konektor slušalk
10. Reža kartice SD
11. Glasnost +/-
12. Spona
13. TFT zaslon 1,5"

VSEBINA EMBALAŽE

1. Predvajalnik
2. Slušalke
3. Kabel Mikro-USB
4. Silikonski tulec
5. Strokovni vodnik

UPORABA APARATA

Osnovne operacije

Vklop predvajalnika

- Stkalo dajte v lego „ON“ in z dolгим pritiskom ► (ca tri sekunde) prižgite aparat.
- S premikom stikala v lego „OFF“ ali z dolгим pritiskom ► aparat ugasnete.

Ključavnica tipk

- Zaklenitev: Na dolgo pritisnite ≡ tako, da se prikaže simbol zaklenjeno.
- Odklepanje: Na dolgo pritisnite ≡ tako, da se prikaže simbol odklenjeno.

Polnjenje baterije

Ko se na zaslonu prikaže kazalec baterije, se mora aparat napolniti.

Aparat ima dve možnosti polnjenja:

- Polnjenje s pomočjo USB konektorja
- Polnjenje s pomočjo USB omrežnega adapterja (se kupi posebej)

Opomba: Čas polnjenja ne sme preseči štirih ur. Priporočamo, da aparat pred polnjenjem ugasnete.

Definicija pritiska tipk

Dogodek	Opis
Kratek pritisk	Pritisk krajši od ene do dveh sekund
Dolg pritisk	Pritisk daljši od ene do dveh sekund
Podržanje	Podržanje ene pritisnjene tipke

Predvajalnik glasbe

Med prikazom katerega koli menija se lahko z dolgim pritiskom ↵ vrnete v glavni meni in greste od tu v način predvajalnika glasbe.

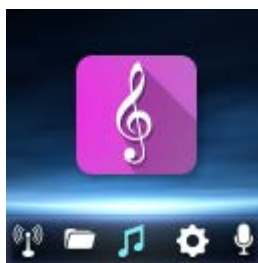

SI

Predvajanje glasbe

1. V glavnem meniju izberite ikono glasba in s pritiskom ► vstopite v meni glasbe.
2. S pritiskom na ⇌ ↵ se sprehajajte od zgoraj navzdol z možnostjo reproduciranja: *All songs* (vse pesmi), *Artists* (izvajalci), *Albums* (albumi), *Genres* (žanri), *Playlists* (sezname pesmi) ali *Create playlists* (ustvariti sezname pesmi).
3. S pritiskom na ► potrdite izbor in zaženete reprodukcijo.

Med predvajanjem glasbe lahko s pritiskom na ⇌ vstopite v pod-ponudbe in s pritiskom na ► izberete želen izbor.

- **Repeat** (način ponavljanja)
Lahko izbirate med štirimi možnostmi: Izklopiti ponavljanje (Off), Ponoviti eno pesem, Ponoviti vse pesmi (All) in Nazaj k prikazani reprodukciji.
- **Shuffle** (slučajna reprodukcija)
Prižgite ali ugasnite predvajanje v slučajnem zaporedju.
- **Stabilizator**
Lahko izbirate med sedmimi nastavitvami izenačevalnika:
Off (izključeno), *Rock*, *Funk*, *Hip Hop*, *Jazz*, *Classical*, *Techno*, *Custom* (uporabniška nastavitve)
- **Add to playlist** (dodati v seznam pesmi)
Za vas so pripravljene trije sezname pesmi, ti. Playlist: „*Playlist on the go [1]*“, „*Playlist on the go [2]*“ in „*Playlist on the go [3]*“. Pravkar predvajano skladbo lahko dodate v poljubnega od teh treh seznamov.
- **Remove from playlist** (odstrani iz sezname pesmi)
Pravkar predvajano skladbo lahko odstranite iz sezname pesmi.
- **Bookmarks** (zavihki)
Ko se pesem predvaja, lahko pritisnete na ► in vložite na to mesto zavihek zaradi kasnejšega bolj enostavnega iskanja. Zavihek je označen s časom v obliki „*hh:mm:ss*“. Shranjene zavihke lahko iščete s pomočjo izbora „*Go to bookmark*“ (iti na zavihek) v pod-ponudbi „*Bookmarks*“ (zavihki). Zavihek lahko izbršete s pomočjo izbora „*Delete bookmark*“. V eno pesem lahko vložite deset zavihkov.

- **Delete** (Izbrisati)

Ta izbor omogoča brisanje pesmi. Prikaže se vprašanje „xyz izbrisati?“ (Izbrisati pesem xyz?). S pritiskom na ► izberite *Yes* (da) in skladbo izbrišite.

Nastavitvev

Med prikazom katerega koli menija se lahko z dolgim pritiskom ↵ vrnete v glavni meni in greste od tu v meni nastavitve.



1. V glavnem meniju izberite ikono nastavitve in s pritiskom ► vstopite v meni nastavitve.
2. Na razpolago so naslednje nastavitve: *Play mode* (Način reprodukcije), *Sound setting* (Nastavitve zvoka), *Sleep timer* (Časomerilec), *Power off* (Izklop), *Backlight timer* (Interval osvetljave), *Clock style* (Prikaz ure), *Date and time* (Datum in čas), *Language* (Jezik), *Information* (Informacije), *Format device* (Oblika), *Factory settings* (Tovarniške nastavitve).

SI Opombe:

- Ko preteče čas reprodukcije nastavljen s časomerilcem *Sleep Timer*, se predvajalnik samodejno izklopi.
- Način ponavljajoče in slučajne reprodukcije se aktivira glede na vašo izbiro.
- Lahko izberete tudi želen jezik.
- V ponudbi *Information* se prikažejo informacije o predvajalniku.
- Lahko nastavite časovni interval osvetljave zaslona
- Lahko oblikujete spomin naprave ali pa ponastavite na tovarniške nastavitve.

Snemanje

Med prikazom katerega koli menija se lahko z dolgim pritiskom ↵ vrnete v glavni meni in greste od tu v meni snemanja.



1. V glavnem meniju izberite ikono snemanja in s pritiskom ► vstopite v meni snemanja.
2. Prikaže se seznam izborov, po katerem se lahko sprehajate s pomočjo =/ ↵: *Start Voice Recording* (Zagnati snemanje glasu), *Recordings library* (Knjižnica posnetkov), *Storage* (Shraniti), *Recording Format* (Oblika posnetka) in *Record Settings* (Nastavitve snemanja).

Opombe:

- Hitro snemanje: Preidite na *Start Voice Recording*, s pritiskom ► zaženite snemanje in z dolgim pritiskom na ↵ lahko hitro shranite vsebino posnetega.
- V knjižnici posnetkov lahko pregledujete posnete datoteke ali posamezne datoteke.
- Za pavzo ali za zaustavitev snemanja pritisnite ►.

- Če želite poslušati posnetek, preidite v knjižnico (*Recordings library*) in predvajajte posnetke na enak način kot glasbo.

FM radio

Med prikazom katerega koli menija se lahko z dolgim pritiskom ↵ vrnete v glavni meni in greste od tu v način radijskega sprejemnika.



1. V glavnem meniju izberite ikono radijskega sprejemnika in s pritiskom ► vstopite v način radijskega sprejemnika.
 2. S pritiskom na ◀◀/▶▶ lahko ročno iščete radijske postaje.
 3. V načinu radijskega sprejemnika se lahko s pritiskom na ≡ prikaže pod-ponudba izborov: *Save to preset* (Shraniti v predizbore), *Clear preset* (Izbrisati predizbor), *Auto tune* (Samodejno iskanje), *Start FM recording* (Zagnati FM snemanje) in *Tuner Region* (Področje sprejemnika)
- **Save to preset**
Poiskano frekvenco lahko shranite v spomin naprave kot predizbrano postajo. Lahko shranite vse do 30 predizborov.
 - **Clear preset**
S pritiskom na ► izbrišete predizbrano postajo.
 - **Auto tune**
S pritiskom na ► preidete v način samodejnega iskanja. Prikaže se „Do you want to autotune?“ Izberite *Yes* ali *No* in potrdite s pritiskom na ►. Če izberete *Yes*, se zažene samodejno iskanje postaj in njihovo shranjevanje v spomin naprave.
 - **FM recording**
Med poslušanjem radijskega programa pritisnite ≡, izberite ponudbo *Start FM recording* in s pritiskom na ► zaženite snemanje. Z dolgim pritiskom na ↵ shranite posnetek v obliki WAV pod imenom *FM REC001*, *FM REC002*... Shranjene FM posnetke najdete s pomočjo Iskalnika datotek (glej nadaljevanje) v zavihku *Record*.
 - **Tuner region**
V različnih državah se uporabljajo različni sistemi iskanja. Če ste na Japonskem, je potrebno izbrati *Japan Band*, če ste v Evropi, pa je potrebno izbrati *European Band*.

Pregledovalnik datotek

Med prikazom katerega koli menija se lahko z dolgim pritiskom ↵ vrnete v glavni meni in greste od tu v način pregledovalnika datotek.

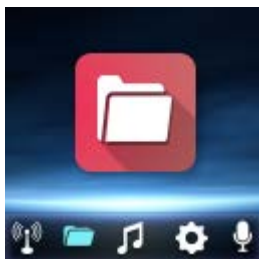

Poudarite ikono zavihka in s pritiskom na ► vstopite v način pregledovalnika datotek. Tukaj lahko pregledujete datoteke shranjene v napravi, vključno z glasbenimi datotekami, s posnetki in slikami.

Opomba:

- V primeru predvajanja skladbe v načinu predvajalnika datotek, se skladbe predvajajo po posameznih zavihkih. Če je vključena funkcija predvajanja v slučajnem zaporedju, bodo skladbe zmešane v okviru zavihka.

TEHNIČNI PODATKI

SI Ekran	TFT zaslon 128 × 128 točk, 1,5 palcev
Interni spomin	8 GB
Avdio format	MP3/WMA/OGG/APE/FLAC/WAV/ACELP
Format snemanja	FM/MIC posnetek v obliki WAV
Baterija	Li-Pol polnilna baterija 300 mAh
FM frekvenca	87,5–108 MHz
Micro-kartica SD	Možnost razširitve na 32 GB
Format fotografij	JPG, BMP in GIF
Čas polnenja	3 ure

UPORABA IN ODSTRANJEVANJE ODPADKOV

Papir in karton dostaviti depouju. Foliju embalaže, PE vrečke, plastične elemente vržiti v kontejner za odlaganje plastike za recikliranje.

ODSTRANJEVANJE IZDELKA PO IZTEKU TRAJANJA

Odstranjanje električne in elektronske opreme (velja za države članice Evropske unije in druge evropske države, ki izvajajo sistem recikliranja).

Simbol na izdelku ali embalaži pomeni, da se izdelek ne sme obravnavati kot komunalni odpadke. Dostaviti izdelek na lokacijo, namenjeno za recikliranje električne in elektronske opreme. Preprečite negativni vpliv na zdravje ljudi in okolje z pravilnim recikliranjem izdelka. Recikliranje ohranja naravne vire. Za več informacij o recikliranju tega izdelka se lahko obrnete na lokalne oblasti, lokalne organizacije ali trgovino, kjer ste izdelek kupili.



08/05

Po tej poti K+B Progres, a.s. izjavlja, da je tip radijske opreme ECG PMP 30 v skladu z direktivo 2014/53/EU.

Celotno besedilo EU Izjave o skladnosti najdete na spletnem naslovu: www.ecg-electro.eu



Pridržujemo si pravico do urejanja besedila in tehničnih parametrov.

Navodila za uporabo so na razpolago na spletnih straneh www.ecg-electro.eu.

BEZBEDNOSNA UPUTSTVA

Pročitajte pažljivo i sačuvajte za buduću upotrebu!



Da biste sprečili oštećenje sluha, izbegavajte dugotrajno slušanje pri velikoj jačini zvuka.

Pažljivo pročitajte i sačuvajte za kasniju upotrebu!

- Pažljivo pročitajte ovaj priručnik pre nego što uključite i pokrenete uređaj, i sledite uputstva koja su u njemu navedena. Priručnik čuvajte za slučaj da vam zatreba u budućnosti.
- Pridržavajte se svih upozorenja navedenih u dokumentaciji koju ste dobili uz njega.
- Pre čišćenja, isključite uređaj iz napajanja! Ne koristite sredstva za čišćenje u tečnom obliku ili u spreju. Za čišćenje koristite vlažnu krpku.
- Koristite samo onaj pribor koji je odobrio proizvođač. U suprotnom, postoji opasnost od povreda ili oštećenja.
- Nemojte koristiti u blizini vode ili u vlažnim prostorima, kao što su bazeni, kade, sudoperi i slično. Uređaj se ne sme izlagati kapljanju ili prskanju vode, a u njegovu blizinu nemojte stavljati posude napunjene tečnošću.
- Uređaj smete da priključite samo na izvor napajanja koji odgovara vrednostima navedenim na nazivnoj pločici. Ako uređaj napajate baterijama, postupajte prema uputstvima u priručniku za upotrebu.
- Uređaj obavezno zaštitite od prodora tečnosti i stranih predmeta, i nemojte stavljati nikakve predmete u otvore uređaja.
- Ne otvarajte kućište uređaja. Unutra se ne nalaze delovi koje bi korisnik mogao sâm da podešava. Popravke poverite isključivo kvalifikovanim osobama.
- Ne izlažite baterije povišenoj toploti poput sunca, vatre i slično.
- Uređaj nemojte izlagati delovanju izvora toplote kao što su radijatori, grejalice ili drugi uređaji koji proizvode toplotnu energiju (npr. pojačala).
- Izmene ili modifikacije koje nisu izričito odobrene mogu dovesti do gubitka prava na korišćenje uređaja.
- Preterani zvučni pritisak iz slušalica može prouzrokovati oštećenje sluha.

SR/MNE

OPIS UREĐAJA

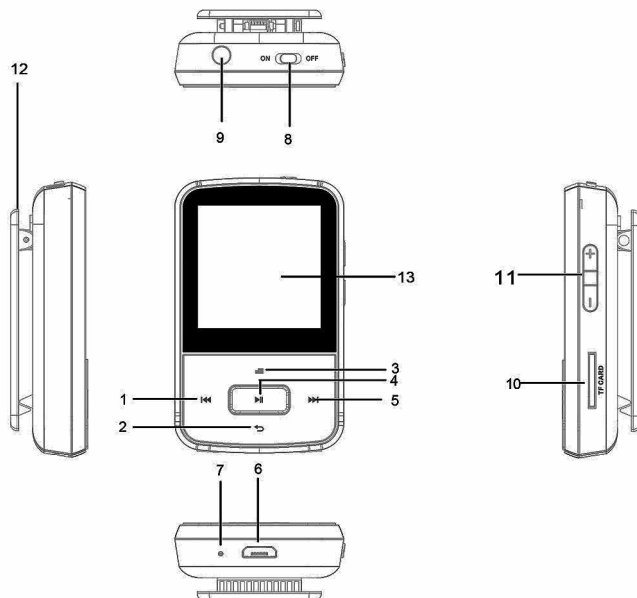

SR/MNE

1. Prethodni meni/ vraćanje nazad
2. Glavni meni (držati)/Ponovo/Kretanje dole
3. Podmeni/Zaključavanje (držati)/Kretanje nagore
4. Reprodukcijska/Pauza/Enter/Isključivanje (držati)
5. Sledeći meni/ Kretanje napred
6. Mikro USB
7. Mikrofon
8. Prekidač
9. Utičnica za slušalice
10. Otvor za SD karticu
11. Jačina zvuka +/-
12. Kopča
13. TFT displej 1,5"

SADRŽAJ PAKOVANJA

1. Plejer
2. Slušalice
3. Micro-USB kabl
4. Silikonsko kućište
5. Kratki vodič

KORIŠĆENJE UREĐAJA

Osnovne operacije

Uključivanje uređaja

- Postavite prekidač u položaj „ON” i dugim pritiskom ► (oko 3 sekunde) uključite uređaj.
- Prebacivanjem prekidača u položaj „OFF” ili dugim pritiskom ► isključite uređaj.

Zaključavanje tastera

- Zaključavanje: Pritisnite dugo taster ≡ da bi se prikazao simbol zaključavanja.
- Otključavanje: Pritisnite dugo taster ≡ da bi se prikazao simbol otključavanja.

Punjenje baterije

Kada se na ekranu pojavi indikator baterije, potrebno je napuniti uređaj.

Uređaj omogućava dva načina punjenja:

- Punjenje USB priključkom
- Punjenje pomoću mrežnog adaptera tipa USB (ne isporučuje se)

Napomena: Vreme punjenja ne bi smelo biti preko 4 sata. Preporučujemo isključivanje uređaja pre punjenja.

Naredbe pritiskom tastera



Radnja	Opis
Kratki pritisak	Pritisak kraći od 1–2 sekunde
Dugi pritisak	Pritisak duži od 1–2 sekunde
Držanje	Držanje tastera pritisnutog

Plejer



Tokom prikaza bilo kojeg menija, dugi pritisak na  vas vraća u glavni meni iz kojeg možete ući u režim plejer.



Reprodukcija muzike

1. U glavnom izborniku pritisnite ikonu muzike  za pristup muzičkom meniju.
2. Pritisnite  /  za kretanje kroz opcije reprodukcije: *All songs* (sve pesme), *Artists* (pevači), *Albums* (albumi), *Genres* (žanrovi), *Playlists* (liste pesama) ili *Create playlists* (kreiraj liste pesama).
3. Pritisnite  za potvrdu i početak reprodukcije.

Tokom reprodukcije možete pritisnuti  za pristup podmenijima i pritisnuti  za odabir opcije.

- **Repeat** (režim ponovne reprodukcije)
Možete birati između 4 opcije: Isključi ponovnu reprodukciju (Off), Ponovi 1 pesmu, Ponovi sve (All) i Vraćanje u meni ponovne reprodukcije.
- **Shuffle** (nasumična reprodukcija)
Uključivanje ili isključivanje nasumične reprodukcije.
- **Ekvilajzer**
Možete birati između 7 mogućnosti ekvilajzera:
Off (isključeno), *Rock*, *Funk*, *Hip Hop*, *Jazz*, *Classical*, *Techno*, *Custom* (korisničke postavke)
- **Add to playlist** (dodaj u listu pesama)
Postoje 3 liste pesama, tzv. plejlist: „*Playlist on the go [1]*“, „*Playlist on the go [2]*“ i „*Playlist on the go [3]*“. Možete dodati pesmu na bilo koju od tri liste pesama.
- **Remove from playlist** (ukloni s liste pesama)
Možete ukloniti pesmu s liste pesama.
- **Bookmarks** (obeleživači)
Tokom reprodukcije pesama možete pritisnuti  i staviti obeleživač omiljeno na karticu za lakši kasniji pronalazak. Kartica je označena vremenom u formatu „*hh:mm:ss*“. Sačuvane obeleživače možete pregledati korišćenjem opcije „*Go to bookmark*“ (idi na obeleživač) u podmeniju „*Bookmarks*“ (obeleživači). Obeleživač možete izbrisati pomoću „*Delete bookmark*“. Na jednu pesmu možete sačuvati do 10 obeleživača.
- **Delete** (Izbriši)
Ova opcija vam omogućava brisanje pesama. Pojavljuje se „*xyz delete?*“ (Izbrišati pesmu xyz?). Pritisnite  taster *Yes* (da) za brisanje pesme.

Postavke

Tokom prikaza bilo kojeg menija, dugi pritisak na \rightarrow vas vraća u glavni meni iz kojeg možete ući u postavke plejera.



1. U glavnom meniju pritisnite ikonu postavki \blacktriangleright za pristup meniju postavki.
2. Dostupne su sledeće postavke: *Play mode* (reprodukcija), *Sound setting* (postavke zvuka), *Sleep timer* (tajmer za isključivanje), *Power off* (isključivanje), *Backlight timer* (tajmer pozadinskog svetla), *Clock style* (stil sata), *Date and time* (datum i vreme), *Language* (jezik), *Information* (informacije), *Format device* (formatiraj uređaj), *Factory settings* (fabričke postavke).

Napomene:

- Plejer se automatski isključuje kada protekne postavljeno vreme tajmera za isključivanje *Sleep Timer*.
- Ponovna i nasumična reprodukcija se aktivira prema vašem odabiru.
- Možete odabrati jezik prema vašim potrebama.
- U meniju *Information* možete pronaći informacije o plejeru.
- Možete postaviti vreme pozadinskog osvetljenja displeja
- Možete formatirati memoriju uređaja ili vratiti uređaj na fabričke postavke.

SR/MNE

Učitavanje

Tokom prikaza bilo kojeg menija, dugi pritisak na \rightarrow vas vraća vas u glavni meni iz kojeg možete ući u meni učitavanja.



1. U glavnom meniju pritisnite ikonu učitavanja \blacktriangleright za pristup meniju učitavanja.
2. Prikazana je lista opcija kroz koje se možete kretati \equiv / \rightarrow : *Start Voice Recording* (započni snimanje glasa), *Recordings library* (biblioteka snimaka), *Storage* (memorija), *Recording Format* (format snimanja) i *Record Settings* (postavke snimanja).

Napomene:

- Brzo snimanje: Idite na *Start Voice Recording*, pritiskom na \blacktriangleright započinjete snimanje i dugim pritiskom na \rightarrow možete brzo sačuvati snimljeni sadržaj.
- U biblioteci snimaka možete videti učitane zapise ili izbrisati pojedine zapise.
- Pritisnite \blacktriangleright za pauziranje ili zaustavljanje snimanja.
- Za preslušavanje snimaka, idite na *Recordings library* i reprodukujte snimke na isti način kako reprodukujete pesme.

FM radio

Tokom prikaza bilo kojeg menija, dugi pritisak na ↵ vas vraća u glavni meni iz kojeg možete ući u režim radija.



1. U glavnom meniju pritisnite ikonu radija ► za pristup meniju radija.
 2. Pritiskom ◀◀/▶▶ možete ručno pretraživati radio stanice.
 3. U režimu radio možete pritisnuti ≡ za odabir opcija podmenija: *Save to preset* (spremi kao memorisano), *Clear preset* (izbriši iz memorije), *Auto tune* (automatsko traženje), *Start FM recording* (započni FM snimanje) i *Tuner Region* (regija radija)
- **Save to preset (spremi u memorisane)**
Nameštenu frekvenciju možete spremiti kao memorisanu stanicu. Možete memorisati do 30 stanica.
 - **Clear preset (izbriši memorisano)**
Pritiskom na ► brišete memorisanu radio stanicu.
 - **Auto tune (automatsko traženje)**
Pritiskom na ► prelazite u automatsko traženje stanica. Prikazuje se „Do you want to autotune?“ odaberite Yes za potvrdu ili No za otkazivanje i potvrdite pritiskom ►. Ako odaberete Yes, stanice se automatski traže i memorišu.
 - **FM recording (FM snimanje)**
Prilikom slušanja radija pritisnite ≡, odaberite opciju *Start FM recording* i pritiskom ► započnite snimanje. Dugim pritiskom na ↵ spremate snimak u WAV formatu naziva *FM REC001*, *FM REC002*... Spremljene snimke možete pomoću Pretraživača datoteka (vidi dole) u fascikli *Record*.
 - **Tuner region (regija radija)**
U raznim zemljama koriste se razni sistemi reprodukcija. Nalazite li se u Japanu, odaberite *Japan Band*, nalazite li se u Evropi, odaberite *European Band*.

SR/MNE

Pretraživač

Tokom prikaza bilo kojeg menija, dugi pritisak na ↵ vas vraća u glavni meni iz kojeg možete ući u režim Pretraživača.

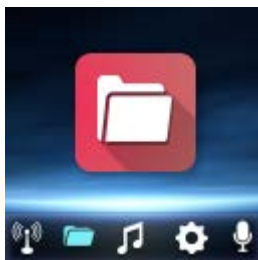

Označite ikonu fascikle i pritisnite ► za ulazak u Pretraživač. Ovdje možete da pregledate datoteke memorisane na uređaju, uključujući muzičke datoteke, snimke i slike.

Napomena:

- Kada reprodukujete pesme iz fascikle koju ste otvorili pretraživačem, one se reprodukuju pojedinačno. Ako je uključeno nasumično reprodukovanje, pesme iz fascikle pretraživača se reprodukuju slučajno određenim redosledom.

TEHNIČKI PODACI

Ekran	TFT ekran 128 x 128 piksela, 1,5 inča
Unutrašnja memorija	8 GB
Audio format	MP3/WMA/OGG/APE/FLAC/WAV/ACELP
Format snimanja	FM/MIC u WAV formatu
Baterija	Li-Pol baterija 300 mAh
FM frekvencije	87,5–108 MHz
Micro-SD kartica	Mogućnost dodavanja 32 GB
Format slika	JPG, BMP i GIF
Vreme punjenja	3 sata

UPOTREBA I ODLAGANJE OTPADA

Papir i karton dostaviti deponiji. Foliju ambalaže, PE kese, plastične elemente odložiti u plastične kontejnere za recikliranje.

ZBRINJAVANJE PROIZVODA PO ISTEKU ROKA TRAJANJA

Zbrinjavanje električne i elektronske opreme (vredi za zemlje članice EU i druge evropske zemlje koje provode sistem recikliranja).

Simbol na proizvodu ili ambalaži znači da se proizvod ne sme tretirati kao komunalni otpad. Predati proizvod lokaciji namenjenoj za recikliranje električne i elektronske opreme. Sprečite negativni uticaj po ljudsko zdravlje i okolinu pravilnim recikliranjem proizvoda. Recikliranje pomaže očuvanju prirodnih resursa. Za više informacija o recikliranju ovog proizvoda obratite se lokalnim vlastima, organizacijama ili prodavnicima gde ste proizvod kupili.



08/05



Ovim putem K+B Progres, a.s., izjavljuje da tip radio opreme ECG PMP 30 jeste u skladu sa Direktivom 2014/53/EU.

Kompletan tekst EU deklaracije o usaglašenosti je dostupan na sledećoj internet adresi: www.ecg-electro.eu.

SR/MNE

Zadržavamo pravo na izmenu teksta i tehničkih parametara.

OHUTUSJUHISED

Tutvuge põhjalikult ning säilitage edaspidiseks kasutamiseks.



Võimalike kuulmiskahjustuste ärahoidmiseks vältige pikemaajalist kuulamist kõrge helitugevusega.

Tutvuge põhjalikult ning säilitage edaspidiseks kasutamiseks!

- Enne seadme sisselülitamist ja selle kasutamise algust tutvuge põhjalikult siin esitatud juhistega ning järgige neid. Hoidke seda juhendit edaspidiseks kasutamiseks.
- Järgige seadmega kaasasoleva juhise kõiki hoiatusi.
- Enne seadme puhastamist lülitage see välja ja ühendage lahti toitevõrgust. Ärge kasutage puhastamiseks vedelaid puhastusvahendeid või pihustatavaid tooteid. Kasutage puhastamiseks niisket lappi.
- Kasutage ainult tootja poolt heakskiidetud tarvikuid. Vastasel juhul on vigastuse või seadme kahjustamise oht.
- Ärge kasutage seadet vee läheduses ja niisketes keskkondades, nt basseini, vanni või köögivalamu läheduses. Kaitske seadet veepritsmete eest ning ärge asetage seadme lähedale vedelikega mahuteid.
- Seade tuleb ühendada ainult kasutusjuhendis näidatud toitevõrguga. Patareitoite korral järgige kasutusjuhendi juhiseid.
- Kaitske seadet vedelike ja kõrvaliste esemete sissesattumise eest ning ärge asetage seadme avade ette mistahes esemeid.
- Ärge avage seadme korpust. Seadme sees puuduvad kasutaja poolt seadistatavad osad. Laske seadet remontida kogemustega hooldustehnikul.
- Ärge jätke patareisid ülemääraste temperatuuride mõjualasse, näiteks otsese päikesevalguse, tule jne. mõjualasse.
- Ärge jätke seadet soojusallikate, nagu näiteks radiaatorite, kütteseadmete või muude soojust tekitavate seadmete, näiteks võimendite lähedale.
- Kasutusjuhendis selgesõnaliselt heakskiitmata muudatused või modifitseerimised võivad kaasa tuua seadme kasutamise volituse piiramise.
- Liigne helisurve kõrvaklappides võib kahjustada kuulmist.

KIRJELDUS

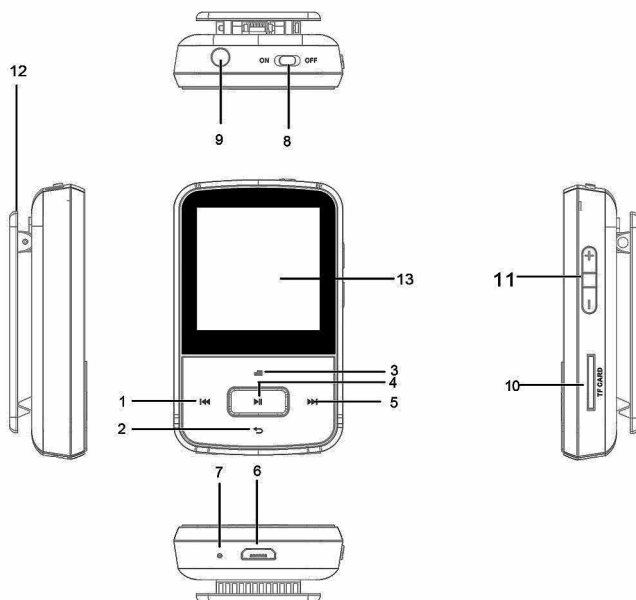

1. Eelmine menüü/ Tagasi
2. Peamenüü (hoidmine)/Tagasi/Alla
3. Alammenüü/Lukustus (hoidmine)/ Üles
4. Mängi/Paus/Sisesta/Väljas (hoidmine)
5. Järgmine menüü / Edasi
6. Mikro-USB pistik
7. Mikrofon
8. Sees/väljas lüliti
9. Kõrvaklappide pesa
10. SD kaardi pesa
11. Helitugevus +/-
12. Klamber
13. TFT kuvar 1,5"

PAKENDI SISU

1. Mängija
2. Kõrvaklapid
3. Mikro-USB kaabel
4. Silikoonist karp
5. Kiirjuhend

SÜSTEEMI KASUTAMINE

Põhilised toimingud

Mängija sisse lülitamine

- Viige lüliti „ON“ (sees) asendisse ja lülitage seade lüliti pikemaajalise vajutamisega ► (umbes 3 sekundi jooksul) sisse.
- Viige lüliti „OFF“ (väljas) asendisse või lülitage seade lüliti pikemaajalise vajutamisega välja ►.

Klahvilukk

- Lukustamine: Vajutage ja hoidke ≡ klahvi allavajutatud asendis, kuni ilmub luku sümbol.
- Avamine: Vajutage ja hoidke ≡ klahvi allavajutatud asendis, kuini ilmub avatud luku sümbol.

Aku laadimine

Kui kuvarile kuvatakse aku kujutis, siis on aega seadet laadida.

Seadmel on kaks laadimisvõimalust:

- Laadimine USB pistmiku kaudu
- Laadimine USB vahelduvvooluadapteriga (ei kuulu komplekti)

Märkus: Laadimisaeg ei tohi ületada 4 tundi. Enne laadimist soovitame seadme välja lülitada.

Nupuvajutuste kirjeldus

Tegevus	Kirjeldus
Lühiajaline vajutamine	Vajutus on lühem, kui 1–2 sekundit
Pikaajaline vajutamine	Vajutus on pikem, kui 1–2 sekundit
Hoidmine	Nupu hoidmine allavajutatud asendis

Muusika mängija

Mistahes menüü vaatamise ajal saate liikuda peamenüüsse ja siseneda muusika mängija režiimi ↵ klahvi pikemaajalise vajutamisega.



Muusika mängimine

1. Muusika menüüsse sisenemiseks valige peamenüüs muusika ikoon ja vajutage ► klahvi.
2. Läbi taasesituse valikute ülalt alla kerimiseks vajutage ⇐/⇒ Scroll (kerimine): *All songs (Kõik laulud)*, *Artists (Artistid)*, *Albums (Albumid)*, *Genres (Žanrid)*, *Playlists (Esitlusloendid)* või *Create playlists (Loo esitlusloendid)*.
3. Valiku kinnitamiseks ja taasesituse käivitamiseks vajutage ► klahvi.

Alammenüüdesse sisestamiseks saate muusika mängimise ajal vajutada ⇐ klahvi ja soovitud valiku valimiseks vajutage ► klahvi.

- **Kordus**
Teil on 4 valikut: Off (Väljas), Repeat 1 song (Korda 1 lugu), Repeat All (All) (Korda kõiki (Kõik)) ja Return (Tagasi esitlusloendi ekraanile).
- **Juhuslik taasesitus**
Taasesituse juhusliku järjekorra sisse ja välja lülitamine.
- **Ekvalaiser**
Ekvalaiser seadistamiseks on 7 valikut:
Off (Väljas), *Rock*, *Funk*, *Hip Hop*, *Jazz*, *Classical*, *Techno*, *Custom*
- **Esitlusloendisse lisamine**
Valmistasime ette 3 esitlusloendit, st Esitlusloendid: „*Playlist on the go [1] (Esitlusloend 1)*“, „*Playlist on the go [2] (Esitlusloend 2)*“ ja „*Playlist on the go [3] (Esitlusloend 3)*“. Jooksvalt esitatava loo saate lisada ühte nendes kolmest esitlusloendist.
- **Remove from playlist (Esitlusloendist eemaldamine)**
Jooksvalt esitatava loo saate esitlusloendist eemaldada.
- **Järjehoidjad**
Jooksvalt mängiva loo lihtsamaks leidmiseks tulevikus vajutage selle esitamise ajal sellesse asendisse järjehoidja sisestamiseks ► klahvi. Järjehoidja on ajaformaadis „*tt:mm:ss*“. Salvestatud järjehoidjad leiate

alamenüü „Bookmarks“ (järjehoidjad) valikus „Go to bookmark“ (mine järjehoidja juurde). Järjehoidja saate kustutada „Delete bookmark“ (kustuta järjehoidja) valikuga. Ühele loole saate salvestada kuni 10 järjehoidjat.

• **Kustutamine**

See valik võimaldab lugude kustutamist. Ilmub küsimus „xyz delete?“ (xyz kustutada?). Loo kustutamiseks vajutage ► klahvi ning valige Yes (jah).

Seadistused

Mistahes menüü vaatamise ajal saate peamenüüsse tagasi liikuda ja siseneda seadistusmenüüsse ⇄ klahvi pikemaajalise vajutamisega.



1. Seadistusmenüüsse sisenemiseks valige peamenüüs seadistuse ikoon ja vajutage ► klahvi.
2. Saadaval on alljärgnevad valikud: *Play mode* (mängimise režiim), *Sound setting* (heli seadistamine), *Sleep timer* (uinakutaimer), *Power off* (toide väljas), *Backlight timer* (taustavalgustuse taimer), *Clock style* (kella stiil), *Date and time* (kuupäev ja kellaaeg), *Language* (keel), *Information* (teave), *Format device* (seadme vormindamine), *Factory settings* (tehase seadistused).

Märkused:

- Kui taimeri *Sleep Timer* (uinakutaimer) abil seadistatud taasesituse aeg saab läbi, siis lülitub mängija automaatselt välja.
- Korduse ja juhusliku esituse režiim aktiveeritakse vastavalt Teie valikule.
- Keele saate valida vastavalt vajadusele.
- Mängijaga seotud teave on menüüs *Information* (teave).
- Saate seadistada ka taustavalgustes ajaintervalli.
- Saate vormindada seadme mälu või taastada tehase seadistused.

Salvestamine

Mistahes menüü vaatamise ajal saate peamenüüsse tagasi liikuda ja siseneda salvestusmenüüsse ⇄ klahvi pikemaajalise vajutamisega.



1. Salvestusmenüüsse sisenemiseks valige peamenüüs salvestamise ikoon ja vajutage ► klahvi.
2. Esitatud valikute loendis liikumiseks saate kasutada ⇄ ⇄: *Start Voice Recording* (alusta häälsalvestust), *Recordings library* (salvestuste kogu), *Storage* (mälu), *Recording Format* (salvestuse formaat) ja *Record Settings* (salvestuse seadistused).

Märkused:

- Kiirsalvestamine: Liikuge *Start Voice Recording* valiku juurde, vajutage salvestuse käivitamiseks ► klahvi ning salvestuse kiirsalvestuseks vajutage pikemaajaliselt ⇄ klahvi.

- Salvestuste kogus saate liikuda salvestatud failide vahel või kustutada individuaalseid faile.
- Salvestuse ajutiseks peatamiseks või peatamiseks vajutage ► klahvi.
- Kui soovite salvestusi kuulata, siis liikuge salvestuste kogusse (*Recordings library*) ning kuulake salvestusi nagu tavalist muusikat.

FM tuuner

Mistahes menüü vaatamise ajal saate peamenüüsse tagasi liikuda ja siseneda raadio režiimi ↵ klahvi pikemaajalise vajutamisega.



1. Raadio režiimi sisenemiseks valige peamenüüs raadio ikoon ja vajutage ► klahvi.
 2. Raadiojaamade käsitsi otsinguks vajutage ◀◀/▶▶ klahvi.
 3. Raadiorežiimis valikute alammenüü kuvamiseks vajutage ≡: *Save to preset* (salvesta eelseadistamiseks), *Clear preset* (eemalda eelseadistus), *Auto tune* (automaatne häälestamine), *Start FM recording* (käivita FM salvestamine) ja *Tuner Region* (tuuneri piirkond)
- **Salvesta eelseadistamiseks**
Häälestatud raadiojaama saate salvestada seadme mällu eelseadistatud raadiojaamana. Mällu saate salvestada kuni 30 eelseadistatud raadiojaama.
 - **Eelseadistuse eemaldamine**
Eelseadistatud raadiojaamade eemaldamiseks vajutage ► klahvi.
 - **Automaatne häälestamine**
Automaatsesse häälestusrežiimi sisenemiseks vajutage ► klahvi. Kuvatakse „Do you want to auto tune?“ (kas soovid automaatset häälestust?). Valige *Yes* (jah) või *No* (ei) ja kinnitage vajutades ► klahvi. Kui valite *Yes*, siis algab raadiojaamade automaatne häälestamine ja nende salvestamise seadme mällu.
 - **FM salvestus**
Raadiosaate kuulamisel vajutage ≡ klahvi. Valige valik *Start FM recording* ning salvestamise käivitamiseks vajutage ► klahvi. Salvestuse WAV formaadis salvestamiseks *FM REC001*, *FM REC002*... nime all vajutage pikemaajaliselt ↵ klahvi. Salvestatud FM salvestused leiате *Record* kaustas faililehitseja abil (vaadake alljärgnevat alalõiku).
 - **Tuuneri piirkond**
Erinevates riikides on kasutusel erinevad häälestussüsteemid. Kui olete Jaapanis, siis peate valima *Japan Band* (Jaapani laineala), kui olete Euroopas, siis peate valima *European Band* (Euroopa laineala).

Faililehitseja

Mistahes menüü vaatamise ajal saate peamenüüsse tagasi liikuda ja siseneda faililehitseja režiimi ↵ klahvi pikemaajalise vajutamisega.

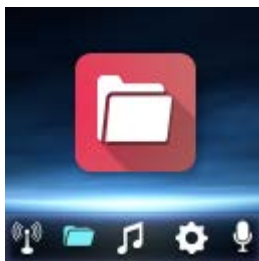

Liikuge kausta ikoonile ja vajutage faililehitseja režiimi sisenemiseks ► klahvi. Seejärel kuvatakse seadmesse salvestatud failide loetelu, sealhulgas muusikafailid, salvestused ja pildid.

Märkus:

- Faililehitseja režiimis muusika esitamisel, esitatakse lood eraldi kaustadest. Kui juhusliku järjekorra funktsioon on sisse lülitatud, siis toimub lugude juhuslik esitamine kausta ulatuses.

TEHNILISED ANDMED

TXT kuvar	128 × 128 pikslit, 1,5 tolli
Sisemälu	8 GB
Audio formaat	MP3/WMA/OGG/APE/FLAC/WAV/ACELP
Salvestamisformaat	FM/MIC salvestamine WAV formaadis
Aku	Li-Pol 300 mAh
FM-sagedus	87,5–108 MHz
Mikro-SD kaart	Mälu suurendamise võimalus kuni 32 GB-ni
Foto formaat	JPG, BMP ja GIF
Laadimise aeg	3 tundi

ET

KASUTAMINE JA KASUTUSEST KÕRVALDAMINE

Pakkepaber ja lainepapp – viige jäätmejaama. Pakkekiiled, PE kotid, plastist osad – visake plasti ringlussevõtu konteineritesse.

TOOTE KASUTUSEST KÕRVALDAMINE TÖÖEA LÕPUS

Elektri- ja elektroonikaseadmete kasutusest kõrvaldamine (kehtib EL-i liikmesriikides ja teistes Euroopa riikides, kus rakendatakse ringlussevõtusüsteemi)

Näidatud sümbol tootel või pakett tähendab, et toodet ei tohiks käidelda nagu olmejäätmeid. Viige toode elektri- ja elektroonikaseadmetele ettenähtud ringlussevõtupunkti. Vältige võimalikke negatiivseid mõjusid inimese tervisele ja keskkonnale, tagades oma toote korraliku ringlussevõtu.

Ringlussevõtt aitab säilitada loodusvarasid. Lisateavet selle toote ringlussevõtu kohta saate oma kohalikust omavalitsusest, olmejäätmete käitlemise ettevõttest või poest, kust te toote ostsite.

Käesolevaga kinnitab K+B Progres, et ECG PMP 30 tüüpi raadioseadmed vastavad Direktiivi 2014/53/EU nõuetele.

EL vastavusdeklaratsiooni täistekst on kättesaadav alljärgneval veebisaidil: www.ecg-electro.eu

Teksti ja tehniliste parameetrite muutmise õigused on reserveeritud.



08/05



SAUGOS INSTRUKCIJOS

Atidžiai perskaitykite ir laikykite pasinaudojimui ateityje.



Kad išvengtumėte galimo klausos pažeidimo, venkite ilgą laiką klausytis radijo aukštu garsumu.

Atidžiai perskaitykite ir laikykite pasinaudojimui ateityje!

- Įsitikinkite, kad atidžiai perskaitėte šį vadovą ir laikykitės jame pateikiamų instrukcijų, prieš įjungdami prietaisą bei prieš pradėdami juo naudotis. Laikykitės šį vadovą, kad prirėikus galėtumėte jį peržiūrėti ateityje.
- Atkreipkite dėmesį į visus įrenginio dokumentacijoje pateikiamus įspėjimus.
- Prieš valydami išjunkite prietaisą bei atjunkite jį nuo maitinimo lizdo. Valymui nenaudokite skystų valiklių arba aerosolių. Valymui naudokite drėgną šepetą.
- Naudokite tik gamintojo rekomenduojamus priedus. Priešingu atveju rizikuojate susižaloti arba pažeisti prietaisą.
- Nenaudokite prietaiso šalia vandens, drėgnose vietose, pvz., prie baseino, vonios, kriauklės. Venkite vandens užlašėjimo ant prietaiso arba jo apsašymo vandens pusrlais, nedėkite talpyklių su vandeniu ant prietaiso viršaus.
- Prietaisas maitinamas tik šiame vadove nurodytais maitinimo šaltiniais. Jei prietaisas maitinamas baterija, vadovaukitės eksploataavimo instrukcijų nurodymais.
- Saugokite prietaisą nuo skysčių ir pašalinių objektų patekimo į vidų bei neikiškite jokių daiktų į prietaiso angas.
- Nenuimkite prietaiso dangčio. Jo viduje nėra elementų, kuriuos galėtų konfigūruoti pats naudotojas. Visus prietaiso remonto darbus patikėkite kvalifikuotam technikui.
- Maitinimo elementų negali veikti pernelyg didelė temperatūra, pavyzdžiui, saulėkaita, liepsna ir pan.
- Nelaikykite prietaiso šalimais šilumos šaltinių, tokių kaip radiatoriai, šildytuvai arba kiti šilumą skleidžiantys prietaisai, tokie kaip stiprintuvai.
- Atsakingų institucijų aiškiai nepatvirtinti pakeitimai arba modifikacijos gali atimti teisę naudotis prietaisu.
- Per didelis akustinis slėgis iš ausinių gali pakenkti klausai.

APRAŠYMAS

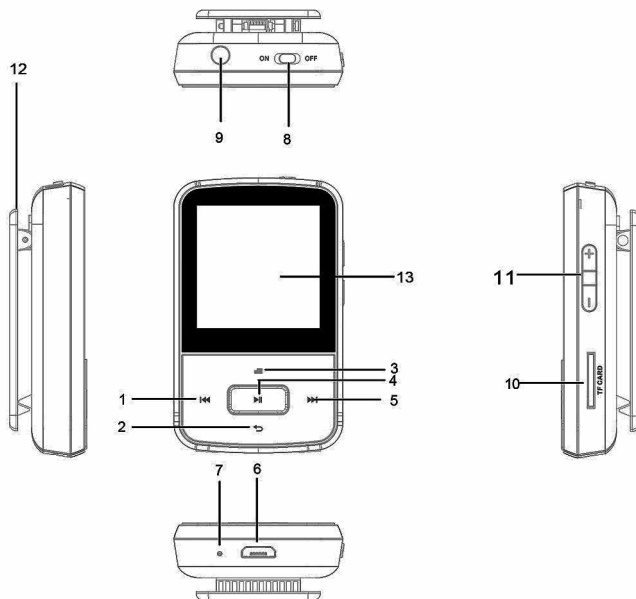

1. Ankstesnis meniu / Atgal
2. Pagrindinis meniu (palaikykite nuspaudę) / Atgal / Žemyn
3. Antrinis meniu / Užraktas (palaikykite nuspaudę) / Aukštyn
4. Leisti / Pristabdyti / Įvesti / Išjungti (palaikykite nuspaudę)
5. Kitas meniu / Pirmyn
6. Micro USB
7. Mikrofonas
8. ON/OFF (įjungimo / išjungimo) mygtukas
9. Ausinių lizdas
10. SD kortelės lizdas
11. Garsumas +/-
12. Apkaba
13. TFT ekranas 1,5"

PAKUOTĖS TURINYS

1. Grotuvas
2. Ausinės
3. Micro USB laidas
4. Silikoninis įdėklas
5. Trumpas žinynas

SISTEMOS NAUDOJIMAS

Pagrindinės operacijos

Grotuvo įjungimas

- Stumkite perjungiklį į padėtį **ON** ir šiek tiek ilgėliau palaikydami nuspaudę mygtuką **▶** (apie 3 sekundes), įjunkite prietaisą.
- Stumkite perjungiklį į padėtį **OFF** arba išjunkite prietaisą šiek tiek ilgėliau palaikydami nuspaustą mygtuką **▶**.

Mygtukų užraktas

- Užraktas: spauskite ir palaikykite nuspaudę **≡**, kol atsiranda spynos simbolis.
- Nėra užrakto: spauskite ir palaikykite nuspaudę **≡**, kol išnyksta spynos simbolis.

Baterijos įkrova

Kai ekrane rodomas baterijos simbolis, tai reiškia, kad jau laikas įkrauti prietaisą.

Prietaisui galimos dvi įkrovos parinktys:

- įkrova per USB jungtį
- įkrova naudojant AC USB adapterį (į komplektą neįeina)

Pastaba: įkrovos trukmė neturėtų būti ilgesnė nei 4 minutės. Prieš įkraunant rekomenduojame išjungti prietaisą.

Mygtukų nuspaudimo apibrėžtys

Veiksmas	Aprašymas
Trumpas spustelėjimas	Spustelėjimas trunka mažiau nei 1–2 sekundės
Ilgas nuspaudimas	Nuspaudimas trunka mažiau nei 1–2 sekundės
Laikymas nuspaudus	Mygtukas kurį laiką laikomas nuspaustu

Muzikos leistuvė

Kurio nors meniu peržiūros metu, galite palaikyti ↗ mygtuką nuspaustą šiek tiek ilgiau, jei pageidaujate grįžti į pagrindinį meniu ir iš čia suaktyvinti muzikos leistuvės režimą.

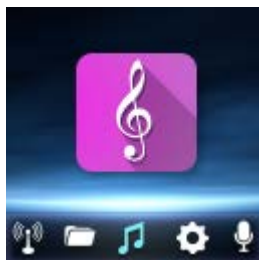

Muzikos paleistis

1. Pagrindiniame meniu pasirinkite muzikos piktogramą ir spauskite ►, kad patektumėte į muzikos meniu.
2. Spauskite ≡/↗, norėdami muzikos paleisties parinktis slinkti iš viršaus į apačią: *All songs* (visos dainos), *Artists* (atlikėjai), *Albums* (albumai), *Genres* (žanrai), *Playlists* (grojaraščiai) arba *Create playlists* (sukurti grojaraščius).
3. Spauskite ►, kad patvirtintumėte pasirinktį ir pradėtumėte paleistį.

Norėdami matyti antrinius meniu, muzikos paleisties metu galite spausti ≡, o po to, kad pasirinktumėte reikiamą parinktį, spausti ►.

- **Repeat (kartoti)**
Galimos 4 kartojimo parinktys: Off (išjungta), Repeat 1 song (kartoti pirmąją dainą), Repeat All (kartoti visas) ir Return (grįžti į paleisties ekraną).
- **Shuffle (maišyti)**
Atsitiktinės tvarkos paleisties įjungimas arba išjungimas.
- **Equalizer (glodintuvas)**
Galimos 7 glodintuvo nuostatos:
Off (išjungta), *Rock*, *Funk*, *Hip Hop*, *Jazz*, *Classical*, *Techno*, *Custom* (adaptuotoji)
- **Add to playlist (pridėti prie grojaraščio)**
Mes paruošėme Jums 3 grojaraščius, t.y.: *Grojaraštis veiklos metu [1]*, *Grojaraštis veiklos metu [2]* ir *Grojaraštis veiklos metu [3]*. Einamuoju momentu leidžiamą dainą galite pridėti prie bet kurio iš šių grojaraščių.
- **Remove from playlist** (pašalinti iš grojaraščio)
Einamuoju momentu leidžiamą dainą galite pašalinti iš grojaraščio.

- **Bookmarks (žymelės)**

Einauju momentu leidžiamos dainos metu nuspaudę ► įvesite žymelę, kad ateityje būtų paprasčiau surasti tą vietą. Šita žymelė yra paženklinama *hh:mm:ss* formatu. Išsaugotas žymeles galite rasti pasinaudoję parinktimi *Go to bookmark* (eiti prie žymelės), kurią rasite antriniame meniu *Bookmarks* (žymelės). Pašalinti žymelę galite parinktimi *Delete bookmark* (šalinti žymelę). Vienoje dainoje galite išsaugoti iki 10 žymelių.

- **Delete (šalinti)**

Šia parinktimi galite šalinti dainas. Bus rodomas klausimas *xyz delete?* (šalinti xyz?). Spauskite ►, kad pasirinktumėte *Yes* (taip) ir pašalinkite dainą.

Nuostatos

Kurio nors meniu peržiūros metu, galite palaikyti ↵ mygtuką nuspaustą šiek tiek ilgiau, jei pageidaujate grįžti į pagrindinį meniu ir čia pereiti prie nuostatų meniu.



1. Pagrindiniame meniu pasirinkite nuostatų piktogramą ir spauskite ►, kad atvertumėte nuostatų meniu.
2. Pasirinktys yra šios: *Play mode* (paleisties režimas), *Sound setting* (garso nuostata), *Sleep timer* (budėjimo laikmatis), *Power off* (maitinimas išjungtas), *Backlight timer* (foninio apšvietimo laikmatis), *Clock style* (laikrodžio tipas), *Date and time* (data ir laikas), *Language* (kalba), *Information* (informacija), *Format device* (formatavimo prietaisas), *Factory settings* (gamyklinės nuostatos).

Pastabos:

- Pasibaigus *Sleep Timer* (budėjimo laikmačiu) nustatytam įrašo paleisties laikui, grotuvas automatiškai išsijungia.
- Kartojimo ir maišytos paleisties režimai suaktyvinami pagal Jūsų pasirinkimą.
- Pagal savo poreikius galite rinktis ir kalbą.
- Informacijos apie grotuvą rasite meniu *Information* (informacija).
- Galite nustatyti foninio apšvietimo laiko intervalą.
- Galite formatuoti atmintinės prietaisą arba atstatyti gamyklines nuostatas.

Įrašymas

Kurio nors meniu peržiūros metu, galite palaikyti ↵ mygtuką nuspaustą šiek tiek ilgiau, jei pageidaujate grįžti į pagrindinį meniu ir iš čia pereiti prie įrašymo meniu.



1. Pagrindiniame meniu pasirinkite įrašymo piktogramą ir spauskite ►, kad patektumėte į įrašymo meniu.

2. Bus rodomas parinkčių sąrašas, kurias galite naršyti pasinaudoję \equiv / \leftrightarrow : *Start Voice Recording* (pradėti balso įrašymą), *Recordings library* (įrašų biblioteka), *Storage* (atmintinė), *Recording Format* (įrašymo formatas) ir *Record Settings* (įrašymo nuostatos).

Pastabos:

- Spartusis įrašymas: pereikite į parinktį *Start Voice Recording* (pradėti balso įrašymą), spauskite \blacktriangleright , kad pradėtumėte įrašą ir šiek tiek ilgiau palaikykite nuspaustą mygtuką \leftrightarrow , kad greitai išsaugotumėte įrašo turinį.
- Įrašytus failus galite naršyti arba šalinti pavienius jų įrašų bibliotekoje.
- Spauskite \blacktriangleright , kad laikinai pristabdytumėte arba galutinai sustabdytumėte įrašymo veiksmą.
- Jei pageidaujate perklausyti tai, ką įrašėte, pereikite į biblioteką (*Įrašų biblioteka*) bei leiskite įrašus taip pat, kaip ir muziką.

FM imtuvas

Kurio nors meniu peržiūros metu, galite palaikyti \leftrightarrow mygtuką nuspaustą šiek tiek ilgiau, jei pageidaujate grįžti į pagrindinį meniu ir iš čia suaktyvinti radijo režimą.



1. Pagrindiniame meniu pasirinkite radijo piktogramą ir spauskite \blacktriangleright , kad patektumėte į radijo meniu.
 2. Spauskite \blacktriangleleft / \blacktriangleright , norėdami rankiniu būdu ieškoti radijo stočių.
 3. Radijo režime norėdami matyti antrinio meniu parinktis, nuspauskite mygtuką \equiv : *Save to preset* (išsaugoti kaip išankstinę nuostatą), *Clear preset* (šalinti išankstinę nuostatą), *Auto tune* (automatinis derinimas), *Start FM recording* (pradėti FM įrašymą) ir *Tuner Region* (imtuvo regionas)
- **Save to preset (išsaugoti kaip išankstinę nuostatą)**
Suderintą radijo stotį galite išsaugoti į prietaiso atmintinę, kaip išankstinę nuostatą. Galite išsaugoti iki 30 išankstinių nuostatų.
 - **Clear preset (šalinti išankstinę nuostatą)**
Spauskite \blacktriangleright , kad pašalintumėte iš anksto suderintą radijo stotį.
 - **Auto tune (automatinis derinimas)**
Spauskite \blacktriangleright , kad pateiktumėte į automatinio derinimo režimą. Rodomas pranešimas *Do you want to auto tune?* (ar norite derinti automatiškai?). Pasirinkite *Yes* (taip) arba *No* (ne) ir patvirtinkite nuspausdami \blacktriangleright . Jei pasirenkate *Yes* (taip), prasidės automatinis radijo stočių derinimas bei jų išsaugojimas į prietaiso atmintinę.
 - **FM recording (FM įrašymas)**
Besiklausydami radijo transliacijos spragtelėkite \equiv . Pasirinkite parinktį *Start FM recording* (pradėti FM įrašymą) ir spauskite \blacktriangleright , kad prasidėtų įrašymas. Šiek tiek palaikykite nuspaustą \leftrightarrow mygtuką, kad išsaugotumėte įrašus WAV formatu pavadinimais *FM REC001*, *FM REC002*... Išsaugotus FM įrašus galite rasti naudodamiesi failų naršykle (žr. vėliau), kurią rasite aplanke *Record* (įrašas).
 - **Tuner region (imtuvo regionas)**
Skirtingose šalyse naudojamos skirtingos derinimo sistemos. Jei gyvenate Japonijoje, pasirinkite *Japonijos juostos diapazoną*, jei Europoje – *Europos juostos diapazoną*.

File browser (failų naršyklė)

Meniu pateikties metu galite grįžti į pagrindinį meniu, šiek tiek palaikydami nuspaudę mygtuką  ir iš čia pereidami į naršyklės režimą.

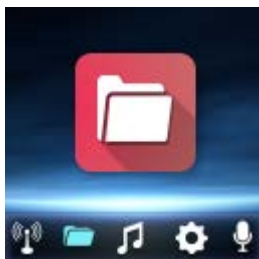

Pasižymėkite aplanko piktogramą ir spauskite , kad pereitumėte į failų naršymo režimą. Čia galite peržiūrėti failus, kurie išsaugoti prietaise, įskaitant muzikos failus, įrašus ir atvaizdus.

Pastaba:

- Leidžiant dainas naršykles režime, skambės atskirų aplankų dainos. Jei aktyvi maišytos dainų paleisties funkcija, to aplanko dainos bus leidžiamos atsitiktine tvarka.

TECHNINĖS SPECIFIKACIJOS

Ekranas	TFT ekranas 128 × 128 pikselių, 1,5 vaizdo taškų
Integruota atmintinė	8 GB
Garso formatas	MP3/WMA/OGG/APE/FLAC/WAV/ACELP
Įrašymo formatas	FM/MIC įrašymas WAV formatu
Baterija	Li-Pol 300 mAh
FM dažnis	87,5–108 MHz
Micro-SD kortelė	Galimybė naudoti kortelę iki 32 GB
Nuotraukos formatas	JPG, BMP ir GIF
Įkrovos laikas	3 valandos

LT NAUDOJIMAS IR ATLEKŲ UTILIZAVIMAS

Vyniojamasis popierius ir gofruoto kartono dėžė – išmesti į atliekas. Pakavimo folija, PE maišeliai, plastikiniai elementai – išmesti į plastiko perdirbimo konteinerius.

GAMINIŲ UTILIZAVIMAS PASIBAIGUS JŲ EKSPLOATACIJOS LAIKUI

Elektros ir elektronikos dalių utilizavimas (taikoma ES valstybėse narėse ir kitose Europos šalyse, kur galioja atliekų perdirbimo sistema)

Ant gaminio ar jo pakuotės atvaizduotas simbolis reiškia, kad gaminio negalima utilizuoti kartu su buitinėmis atliekomis. Nugabenkite gaminį į atitinkamą elektros ar elektronikos gaminių perdirbimo vietą. Utilizuodami gaminį imkitės saugos priemonių dėl neigiamo poveikio žmogaus sveikatai ir aplinkai.

Perdirbimas prisideda prie gamtinių išteklių išsaugojimo. Daugiau informacijos apie šio gaminio perdirbimą, teiraukitės vietinės valdžios institucijose, buitinių atliekų perdirbimo organizacijose arba parduotuvėje, kur įsigijote šį gaminį.

„K+B Progres“ patvirtina, kad ECG PMP 30 tipo radijo įranga atitinka 2014/53/ES direktyvos nuostatas.

Visą ES deklaracijos atitikties tekstą rasite internete www.ecg-electro.eu

Tekstas ir techniniai parametrai keičiami be išankstinio perspėjimo.



08/05



DROŠĪBAS INSTRUKCIJAS

Lūdzu, rūpīgi izlasiet un saglabāiet turpmākai uzziņai.



Lai izvairītos no dzirdes bojājumu riska, izvairieties no ilgas klausīšanās ar augstu skaļuma līmeni.

Rūpīgi izlasiet un saglabāiet turpmākai uzziņai!

- Rūpīgi izlasiet šo rokasgrāmatu pirms ierīces ieslēgšanas, un tās lietošanas gaitā ievērojiet šeit sniegtās instrukcijas. Saglabāiet šo rokasgrāmatu turpmākai uzziņai.
- Ievērojiet visus brīdinājumus ierīces dokumentācijā.
- Pirms tīrīšanas izslēdziet ierīci un atvienojiet to no barošanas avota. Tīrīšanai neizmantojiet šķidrums vai smidzināmus tīrīšanas līdzekļus. Tīrīšanai izmantojiet mitru drānu.
- Izmantojiet vienīgi ražotāja ieteiktos piederumus. Pretējā gadījumā tiek radīts traumu vai ierīces bojājumu risks.
- Nelietojiet ierīci ūdens tuvumā un mitrās vietās, piem., pie baseina, vannas, virtuves izlietnes. Neļaujiet uz ierīces uzšļakstīties vai pilēt ūdenim; nenovietojiet ierīces tuvumā traukus ar šķidrumu.
- Ierīces barošana jānodrošina vienīgi ar rokasgrāmatā norādīto barošanas avotu. Ievērojiet lietošanas instrukcijās sniegtos norādījumus par akumulatora barošanu.
- Neļaujiet ierīcē iekļūt šķidrumam un sveršķermeņiem, un nevietojiet ierīces atverēs nekādus priekšmetus.
- Neatveriet ierīces pārsegu. Iekšpusē nav detaļu, kuru remontu varētu veikt lietotājs. Ierīces remontu uzticiet kvalificētiem profesionāļiem.
- Nepakļaujiet baterijas pārmērīgas temperatūras iedarbībai, piem., tiešiem saules stariem, liesmām u.tml.
- Nepakļaujiet ierīci siltuma avotu iedarbībai, piemēram, radiatoriem un citām ierīcēm, kas izstaro siltumu.
- Veicot izmaiņas vai modifikācijas, kuras nav īpaši apstiprinātas un norādītas instrukcijās, var tikt zaudēta ierīces lietošanas atļauja.
- Pārāk augsts skaņas spiediens no austiņām var izraisīt dzirdes bojājumus.

APRAKSTS

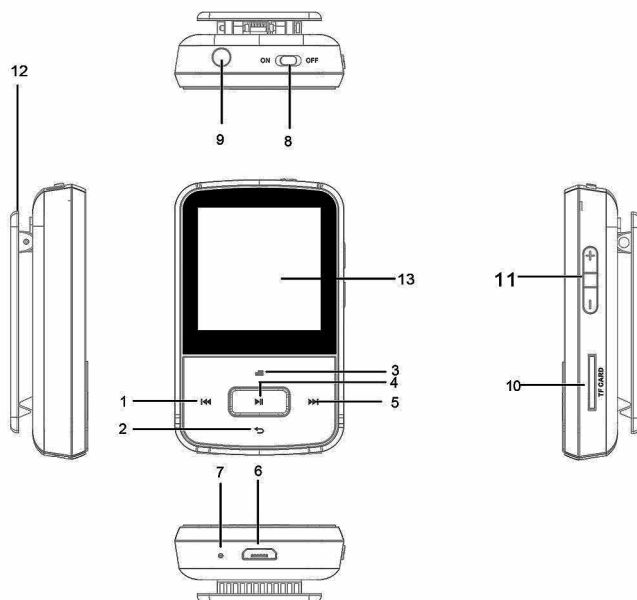

1. Iepriekšējā izvērtnē / Atpakaļ
2. Galvenā izvērtnē (turot) / Atpakaļ / Lejup
3. Apakšizvētnē / Bloķēt (turot) / Augšup
4. Atskaņot / Pauze / Ieiet / Izslēgt (turot)
5. Nākamā izvērtnē / Uz priekšu
6. Mikro-USB
7. Mikrofons
8. Iesl./izsl. slēdzis
9. Austiņu pieslēgvietā
10. SD kartes sprauga
11. Skaļums +/-
12. Saspraude
13. TFT displejs, 1,5 collas

LV KOMPLEKTĀ

1. Atskaņotājs
2. Austiņas
3. Mikro-USB kabelis
4. Silikona ietvars
5. Īsa pamācība

SISTĒMAS LIETOŠANA

Lietošanas pamati

Atskaņotāja ieslēgšana

- Pārvietojiet slēdzi pozīcijā "ON" (IESL.), un ilgi nospiežot ► (apm. 3 sekundes) ieslēdziet ierīci.
- Pārvietojiet slēdzi pozīcijā "OFF" (IZSL.) vai izslēdziet to, ilgi nospiežot ►.

Taustiņu bloķēšana

- Lai bloķētu: Nospiediet un turiet ≡, līdz parādās slēdzenes simbols.
- Lai atbloķētu: Nospiediet un turiet ≡, līdz pazūd slēdzenes simbols.

Akumulatora uzlādēšana

Kad displejā parādās baterijas simbols, ir laiks ierīci uzlādēt.

Ir divas ierīces uzlādēšanas iespējas:

- Uzlādēšana, izmantojot USB savienotāju
- Uzlādēšana, izmantojot maiņstrāvas USB adapteri (nav iekļauts)

Piezīme: Lādēšanas ilgumam nevajadzētu pārsniegt 4 stundas. Mēs iesakām pirms lādēšanas ierīci izslēgt.

Pogu nospiešanas definīcijas

Darbība	Apraksts
Īsa nospiešana	Nospiešanas ilgums nepārsniedz 1–2 sekundes
Ilga nospiešana	Nospiešanas ilgums pārsniedz 1–2 sekundes
Turēšana	Poga tiek turēta nospiesta

Mūzikas atskaņotājs

Skatot jebkuru izvēlni, jūs varat ilgi nospiegt ↵, lai atgrieztos galvenajā izvēlnē un tur pārietu mūzikas atskaņotāja režīmā.



Mūzikas atskaņošana

1. Atlasiet mūzikas ikonu galvenajā izvēlnē un nospiediet ►, lai ieietu mūzikas izvēlnē.
2. Spiediet ⇌/↵, lai pārslēgtos no augšas uz apakšu starp šādām atskaņošanas iespējām: *Visas dziesmas*, *Izpildītāji*, *Albumi*, *Žanri*, *Atskaņošanas saraksti* un *Izveidot atskaņošanas sarakstus*.
3. Nospiediet ►, lai apstiprinātu izvēli un sāktu atskaņošanu.

Mūzikas atskaņošanas laikā jūs varat nospiegt ⇌, lai ieietu apakšizvēlnēs, un nospiegt ►, lai izvēlētos nepieciešamo opciju.

- **Atkārtošana** (Repeat)
Jūs varat izvēlēties starp 4 iespējām: Izsl. (Off), Atkārtot 1 dziesmu, Atkārtot visas (All) un Atgriezties atskaņošanas ekrānā.
- **Jaukšana** (Shuffle)
Ieslēdziet vai izslēdziet atskaņošanu nejaušā secībā.
- **Ekvalaizers** (Equalizer)
Jūs varat izvēlēties starp 7 ekvalaizera iestatījumiem: *Izsl.*, *Roks*, *Fanks*, *Hiphops*, *Džezs*, *Klasiskā*, *Tehno*, *Pielāgots*
- **Pievienot atskaņošanas sarakstam** (Add to playlist)
Mēs esam jums sagatavojuši 3 atskaņošanas sarakstus: *“Playlist on the go [1]”*, *“Playlist on the go [2]”* un *“Playlist on the go [3]”*. Jūs varat pievienot pašreiz atskaņoto dziesmu jebkuram no trim sarakstiem.
- **Noņemt no atskaņošanas saraksta** (Remove from playlist)
Jūs varat noņemt pašreiz atskaņoto dziesmu no atskaņošanas saraksta.
- **Grāmatzīmes** (Bookmarks)
Dziesmas atskaņošanas laikā jūs varat nospiegt ► un ievietot attiecīgajā vietā grāmatzīmi, lai turpmāk vieglāk to atrastu. Grāmatzīme tiek apzīmēta ar laiku formātā *“hh:mm:ss”*. Jūs varat atrast saglabātās grāmatzīmes, izmantojot opciju *“Go to bookmark”* (Iet uz grāmatzīmi) apakšizvēlnē *“Bookmarks”* (Grāmatzīmes). Jūs varat dzēst grāmatzīmi, izmantojot opciju *“Delete bookmark”* (Dzēst grāmatzīmi). Jūs varat saglabāt līdz 10 grāmatzīmēm vienā dziesmā.

- **Dzēst (Delete)**

Šī opcija ļauj jums dzēst dziesmas. Parādās jautājums “xyz delete?” (Vai dzēst xyz?). Nospiediet ►, lai izvēlētos Yes (Jā) un dziesmu izdzēstu.

Iestatījumi

Skatot jebkuru izvēlni, jūs varat ilgi nospiegt ⇐, lai atgrieztos galvenajā izvēlnē un tur pārīetu iestatījumu izvēlnē.



1. Atlasiet iestatījumu ikonu galvenajā izvēlnē un nospiediet ►, lai ieeitu iestatījumu izvēlnē.
2. Ir pieejamas šādas iespējas: *Atskaņošanas režīms, Skaņas iestatījumi, Miega taimeris, Izslēgšanās, Ekrāna izgaismojuma taimeris, Pulksteņa stils, Datums un laiks, Valoda, Informācija, Formatēt ierīci, Rūpnīcas iestatījumi.*

Piezīmes:

- Kad ir pagājis atskaņošanas laiks, kas iestatīts ar *Miega taimeris*, atskaņotājs automātiski izslēdzas.
- Atkārtošanas un jaukšanas režīms tiek aktivizēts atbilstoši jūsu izvēlei.
- Jūs varat izvēlēties valodu atkarībā no savām vajadzībām.
- Informācija par atskaņotāju tiek attēlota izvēlnē *Information*.
- Jūs varat iestatīt displeja izgaismojuma laika intervālu.
- Jūs varat formatēt ierīces atmiņu vai atjaunot rūpnīcas iestatījumus.

Ierakstīšana

Skatot jebkuru izvēlni, jūs varat ilgi nospiegt ⇐, lai atgrieztos galvenajā izvēlnē un tur pārīetu ierakstīšanas izvēlnē.



1. Atlasiet ierakstīšanas ikonu galvenajā izvēlnē un nospiediet ►, lai ieeitu ierakstīšanas izvēlnē.
2. Jūs redzēsiet pieejamās opcijas, starp kurām varat pārslēgties ar ≡ ⇐: *Sākt balss ierakstīšanu, Ierakstu bibliotēka, Krātuv, Ierakstīšanas formāts un Ierakstīšanas iestatījumi.*











Piezīmes:

- Ātrā ierakstīšana: Ejiet uz *Start Voice Recording* (Sākt balss ierakstīšanu), nospiediet ►, lai sāktu ierakstīt, un ilgi nospiediet ⇐, lai ātri saglabātu ierakstīto saturu.
- Jūs varat pārlūkot ierakstītos failus vai dzēst failus ierakstu bibliotēkā.
- Nospiediet ►, lai pārtrauktu vai beigtu ierakstīšanu.
- Ja vēlaties klausīties kādu no ierakstiem, atveriet bibliotēku (*Recordings library*) un atskaņojiet ierakstus tādā pašā veidā kā mūziku.

FM uztvērējs

Skatot jebkuru izvēlni, jūs varat ilgi nospiegt , lai atgrieztos galvenajā izvēlnē un tur pārietu radio režīmā.



1. Atlasiet radio ikonu galvenajā izvēlnē un nospiediet , lai pārietu radio režīmā.
 2. Spiediet / , lai manuāli meklētu radiostacijas.
 3. Jūs varat attēlot opcijas apakšizvēlnē radio režīmā, nospiežot : *Saglabāt atmiņā, Notīrīt saglabāto, Automātiskā noregulēšana, Sākt FM ierakstīšanu un Uztvērēja reģions*
- **Saglabāt atmiņā (Save to preset)**
Jūs varat saglabāt noregulēto staciju ierices atmiņā kā sākotnēji iestatītu staciju. Jūs varat saglabāt līdz 30 stacijām.
 - **Notīrīt saglabāto (Clear preset)**
Nospiediet , lai notīrītu atmiņā saglabāto staciju.
 - **Automātiska noregulēšana (Auto tune)**
Nospiediet , lai pārietu automātiskās noregulēšanas režīmā. Parādās teksts "Do you want to auto tune?" (Vai vēlaties veikt automātisko noregulēšanu?). Izvēlieties *Yes (Jā)* vai *No (Nē)* un apstipriniet, nospiežot . Ja izvēlēsities *Jā*, sāksies staciju automātiskā regulēšana un saglabāšana ierices atmiņā.
 - **FM ierakstīšana (FM recording)**
Radio pārraides klausīšanās laikā nospiediet . Izvēlieties opciju *Start FM recording* (Sākt FM ierakstīšanu) un nospiediet , lai sāktu ierakstīt. Ilgi nospiediet , lai saglabātu ierakstu WAV formātā ar nosaukumu *FM REC001, FM REC002...* Jūs varat atrast saglabātos FM ierakstus, izmantojot failu pārlūku (skat. tālāk) mapē *Record* (Ieraksti).
 - **Uztvērēja reģions (Tuner region)**
Dažādas valstis izmanto atšķirīgas uztveršanas sistēmas. Ja atrodaties Japānā, jums ir jāizvēlas *Japānas josla*; ja atrodaties Eiropā, izvēlieties *Eiropas joslu*.

Failu pārlūks

Skatot jebkuru izvēlni, jūs varat atgriezties galvenajā izvēlnē, ilgi nospiežot ↵, un pāriet failu pārlūka režīmā.



Atlasiet mapes ikonu un nospiediet ►, lai pārietu failu pārlūkošanas režīmā. Šeit jūs varat skatīt ierīcē saglabātos failus, tostarp mūzikas failus, ierakstus un attēlus.

Piezīme:

- Atskaņojot mūziku failu pārlūka režīmā, dziesmas tiek atskaņotas pa atsevišķām mapēm. Ja ir ieslēgta sajaukšanas funkcija, dziesmas tiks sajauktas attiecīgajā mapē.

TEHNISKAIS RAKSTUROJUMS

Ekrāns	TFT displejs, 128 × 128 pikseli, 1,5 collas
Iekšējā atmiņa	8 GB
Audio formāti	MP3/WMA/OGG/APE/FLAC/WAV/ACELP
Ierakstīšanas formāts	FM/mikrofona ierakstīšana WAV formātā
Akumulators	Li-Pol 300 mAh
FM frekvence	87,5–108 MHz
Mikro-SD karte	Iespējams paplašināt līdz 32 GB
Attēlu formāti	JPG, BMP un GIF
Uzlādēšanas ilgums	3 stundas

ATBRĪVOŠANĀS NO ATKRITUMIEM

letinamais papīrs un kartons – nogādāt pārstrādes punktā. Iepakojuma folija, PE maisi, plastmasas daļas – iemest plastmasas šķirošanas konteineros.

LV ATBRĪVOŠANĀS NO IERĪCĒM KALPOŠANAS LAIKA BEIGĀS

Atbrīvošanās no elektriska un elektroniska aprīkojuma (attiecas uz ES dalībvalstīm un citām Eiropas valstīm, kur ieviesta pārstrādes sistēma)

Norādītais simbols uz ierīces vai iepakojuma nozīmē, ka ierīci nedrīkst pievienot sadzīves atkritumiem. Nododiet ierīci norādītajā elektriska un elektroniska aprīkojuma pārstrādes punktā. Novērsiet negatīvu ietekmi uz veselību un vidi, parūpējoties par ierīces pareizu pārstrādi.

Pārstrāde palīdz taupīt dabas resursus. Lai saņemtu plašāku informāciju par šīs ierīces pārstrādi, sazinieties ar vietējo atbildīgo iestādi, sadzīves atkritumu apstrādes organizāciju vai veikalu, kur ierīci iegādājāties.

K+B Progres, a.s. ar šo deklarē, ka radioiekārtas tips ECG PMP 30 atbilst Direktīvai 2014/53/ES.

ES atbilstības deklarācijas pilnais teksts ir pieejams vietnē www.ecg-electro.eu

Iespējamās teksta un tehnisko parametru izmaiņas.



08/05



www.ecg-electro.eu

CZ

K+B Progres, a.s.
U Expertu 91
250 69 Klíčany

tel.: +420 272 122 111
e-mail: ECG@kbexpert.cz

SK

Distribútor pre SR: K+B Progres, a. s., organizačná zložka
Mlynské Nivy 71
821 05 Bratislava

e-mail: ECG@kbexpert.cz

PL

K+B Progres, a.s.
U Expertu 91
250 69 Klíčany, Czech Rep.

tel.: +420 272 122 111
e-mail: ECG@kbexpert.cz

HU

K+B Progres, a.s.
U Expertu 91
250 69 Klíčany, Czech Rep.

tel.: +420 272 122 111
e-mail: ECG@kbexpert.cz

DE

Distributor für DE: K+B E-Tech GmbH & Co. KG
Barbaraweg 2, DE-93413 Cham
Bei Beschwerden rufen Sie die Telefonnummer **09971/4000-6080**
an. (Mo – Fr 9:00 – 16:00)

HR/BIH

K+B Progres, a.s.
U Expertu 91
250 69 Klíčany, Czech Rep.

tel.: +420 272 122 111
e-mail: informacije@kbprogres.cz

SI

K+B Progres, a.s.
U Expertu 91
250 69 Klíčany, Czech Rep.

tel.: +420 272 122 111
e-mail: informacije@kbprogres.cz

SR/MNE

K+B Progres, a.s.
U Expertu 91
250 69 Klíčany, Czech Rep.

tel.: +420 272 122 111
e-pošta: informacije@kbprogres.cz

ET

K+B Progres, a.s.
U Expertu 91
250 69 Klíčany, Czech Rep.

tel.: +420 272 122 111
e-post: ECG@kbexpert.cz

LT

K+B Progres, a.s.
U Expertu 91
250 69 Klíčany, Czech Rep.

tel.: +420 272 122 111
el. paštas: ECG@kbexpert.cz

LV

K+B Progres, a.s.
U Expertu 91
250 69 Klíčany, Czech Rep.

tel.: +420 272 122 111
e-pasts: ECG@kbexpert.cz

■ Výrobce neručí za tiskové chyby obsažené v návodu k použití výrobku. ■ Dovožca neručí za tlačové chyby obsiahnuté v návode na použitie výrobku. ■ Producent nie ponosi zodpovednosť za chyby drukarskie w instrukcji obsługi produktu. ■ A gyártó nem felel a termék használati útmutatójában fellelhető nyomdahibákért. ■ Der Importeur haftet nicht für Druckfehler in der Bedienungsanleitung des Produkts. ■ The manufacturer takes no responsibility for printing errors contained in the product's user's manual. ■ Proizvođač ne snosi odgovornost za tiskarske greške u uputama. ■ Proizvajalec ne jamči za morebitne tiskovne napake v navodilih za uporabo izdelka. ■ Proizvođač ne preuzima nikakvu odgovornost za štamparske greške sadržane u uputstvu za upotrebu proizvoda. ■ Tootja ei vastuta toote kasutusjuhendis leiduvate trükkivigade eest. ■ Gamintojas neapsiima atsakomybės dėl spausdinimo klaidų, pasitaikančių gaminio naudotojo vadove. ■ Ražotājs neuzņemas atbildību par drukas kļūdām ierīces rokasgrāmātā.